

- Ⓧ **Montageanleitung**
- Ⓧ **Mounting instructions**
- Ⓧ **Instructions de montage**
- Ⓧ **Istruzioni di montaggio**
- Ⓧ **Instrucciones de montaje**
- Ⓧ **Montagehandleiding**
- Ⓧ **Instrukcja montażu**

Siella G4 OTA19/22 LED L

10158082 / IV 17

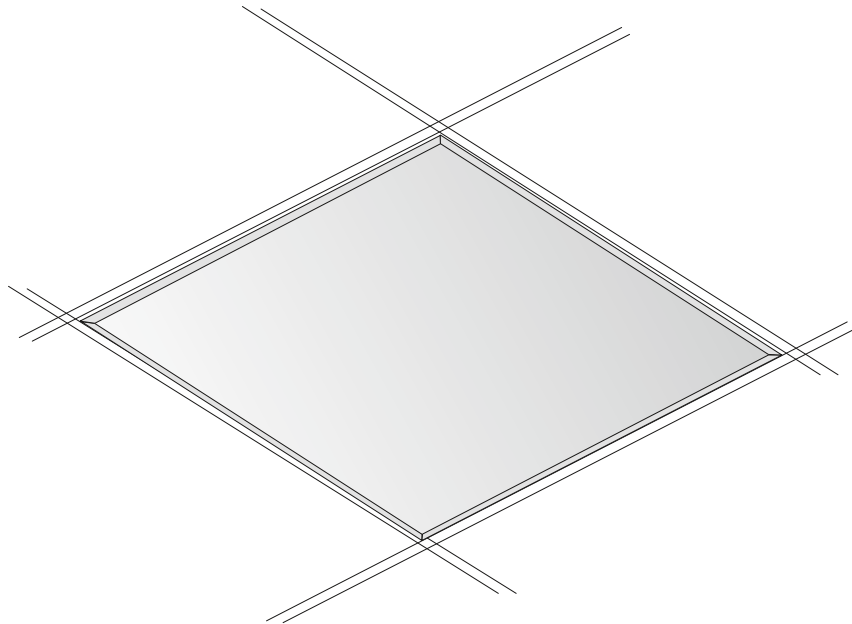

TRILUX GmbH & Co. KG
Postfach 1960 · D-59753 Arnsberg
Tel. +49 (0) 29 32.301-0
Fax +49 (0) 29 32.301-375
info@trilux.de · www.trilux.de

Ⓧ Bewahren Sie diese Anleitung auf für zukünftige Wartungsarbeiten oder Demontage.

Wichtige Informationen zur Energieeffizienz von TRILUX-Leuchten sowie zur Leuchtenwartung und -entsorgung finden Sie im Internet:

www.trilux.com/eg245



Ⓧ Keep these instructions safe for future maintenance work or disassembly. For important information on the energy efficiency of TRILUX luminaires and on maintaining and disposing of luminaires, go to this Internet site:

www.trilux.com/ec245

Ⓧ Veuillez conserver ce manuel d'utilisation pour le démontage ou pour les travaux de maintenance ultérieurs.

Vous avez la possibilité de consulter des informations importantes concernant l'efficacité énergétique des luminaires TRILUX ainsi que l'entretien et l'élimination des luminaires sur le site Internet :

www.trilux.com/ec245

Ⓧ Conservare le presenti istruzioni per futuri lavori di manutenzione o smontaggio. Per informazioni importanti sull'efficienza energetica degli apparecchi TRILUX e sulla manutenzione e smaltimento di apparecchi si rimanda a:

www.trilux.com/ec245

Ⓧ Conserve estas instrucciones por si tiene que llevar a cabo trabajos de mantenimiento o desmontaje más adelante.

En www.trilux.com/ec245 encontrará información importante sobre la eficiencia energética de las luminarias de TRILUX y sobre su mantenimiento y eliminación.

Ⓧ Bewaar deze handleiding voor toekomstige onderhoudswerkzaamheden of voor latere demontage.

Belangrijke informatie over de energie-efficiëntie van TRILUX-armaturen evenals informatie over onderhoud en afvoer van armaturen vindt u terug op het internet:

www.trilux.com/ec245

Ⓧ Instrukcję należy przechowywać na potrzeby przyszłych prac konserwacyjnych lub demontażu.

Ważne informacje dotyczące wydajności energetycznej opraw TRILUX oraz ich konserwacji i utylizacji znaleźć można w internecie pod adresem:

www.trilux.com/ec245

de Sicherheitshinweise

Diese Anleitung setzt Fachkenntnisse voraus, die einer abgeschlossenen Berufsausbildung im Elektrohandwerk entsprechen!

- Arbeiten Sie niemals bei anliegender Spannung an der Leuchte.
- Die Lichtquelle dieser Leuchte darf nicht durch den Anwender ausgetauscht oder ersetzt werden.

VORSICHT – Gefahr eines elektrischen Schlages!

- Bei Störungen oder Ausfall des LED-Moduls wenden Sie sich bitte an TRILUX.
- Öffnen oder schließen Sie nicht die interne Verbindung bei anliegender Spannung (Siella G4...). **Gefahr eines technischen Defekts!**
- LED-Modul **Risikogruppe 0**
- Die Stromversorgung der Helligkeitssteuerung muss, sofern vorhanden, SELV-Anforderungen genügen.
- Die Leuchte darf nur mit unbeschädigter Anschlussleitung betrieben werden. Falls die Anschlussleitung beschädigt wird, ist diese vor dem weiteren Betrieb durch eine Elektrofachkraft auszutauschen.
- Bauseitig eingesetzte Leitungen müssen einen Querschnitt von **1,5/2,5 mm²** haben.
- Keine Leitungen auf die Leuchten legen.

Wichtige Hinweise zu elektronischen Betriebsgeräten (EVG)

- Eine Neutralleiterunterbrechung im Drehstromkreis führt zu Überspannungsschäden in der Beleuchtungsanlage. Neutralleiter-Trennklemme deshalb nur spannungsfrei öffnen und vor Wiedereinschalten schließen.
- Die maximal zulässige Umgebungstemperatur t_a der Leuchte darf nicht überschritten werden. Überschreitung reduziert die Lebensdauer, im Extremfall droht Frühausfall.
- Anschlussleitungen für Steuereingänge dimmbarer EVG (1...10 V, DALI etc.) 230 V netzspannungsfest auslegen.

en Safety notes

These instructions assume technical knowledge corresponding to completed training in the electrical trade.

- Never work when voltage is present on the luminaire.
- The light source of this luminaire must not be exchanged or replaced by the user.

CAUTION – danger of electric shock!

- In case of malfunctions or failure of the LED module, please contact TRILUX.
- Do not open or close the internal connection with voltage applied (Siella G4...). **Danger of technical defect.**
- LED module **risk group 0**
- Power supply for brightness control if available must comply with SELV requirements.
- The luminaire may only be operated with an undamaged power cable. If the power cable is damaged, it must be replaced by an electrician before operation is continued.
- Cables installed on-site must have a cross-section of **1.5/2.5 mm²**.
- Do not place any cables on the luminaire



Important information about electronic control gear (ECG)

- Interference to the neutral conductor in a three-phase circuit results in overvoltage damage in the lighting installation. Only open the neutral conductor-disconnect terminal when disconnected from power supply and close prior to switching on again.
- The maximum permissible ambient temperature t_a of the luminaire may not be exceeded. Exceeding this temperature reduces the service life and, in extreme cases, early failure may occur.
- Use connection cables for control inputs of dimmable ECG (1...10 V, DALI, etc.) 230 V rated for mains voltage.

fr Consignes de sécurité

Ce manuel d'utilisation nécessite des compétences correspondant à une formation professionnelle dans le domaine de l'électronique !

- Ne travaillez jamais sur le luminaire lorsque celui-ci est sous tension.
- L'utilisateur n'est pas autorisé à échanger ou à remplacer la source de lumière de ce luminaire.

ATTENTION : danger d'électrocution !

- En cas de perturbations ou défaillances du module LED, veuillez vous adresser à TRILUX.
- N'ouvrez ou ne fermez jamais un raccordement interne encore sous tension (Siella G4...). **Risque d'une défaillance technique !**
- Module LED, **groupe de risques 0**
- L'alimentation du réglage de la luminosité (si existant) doit satisfaire aux exigences d'une très basse tension de sécurité (SELV).
- Le luminaire doit être uniquement utilisé avec un câble de raccordement en bon état. Si le câble de raccordement est endommagé, il doit être remplacé par un électricien avant toute réutilisation du luminaire.
- La section des câbles laissés en attente doit être de **1,5/2,5 mm²**.
- Ne pas poser de fileries sur le luminaire.

Remarques importantes concernant les ballasts électroniques (EVG)

- Une interruption du conducteur neutre dans le circuit de courant triphasé entraîne des dommages de surtension dans le système d'éclairage. Donc, ouvrir la borne de coupure du conducteur neutre lorsque l'installation est hors tension et la fermer avant la remise sous tension.
- Ne pas dépasser la température ambiante maximale admissible t_a pour les luminaires. Un dépassement réduit leur durée de vie et peut, au pire, entraîner une défaillance prématurée.
- Dimensionner les câbles d'alimentation pour les entrées de commande de ballasts électroniques dimmables (1...10 V, DALI etc.) de manière qu'ils supportent une tension de secteur de 230 V.



Ⓜ Avvertenze di sicurezza

Le presenti istruzioni presuppongono conoscenze tecniche corrispondenti alla formazione professionale di un elettricista!

- Non eseguire mai i lavori sull'apparecchio se questo è sotto tensione.
- All'utente non è consentito sostituire la sorgente luminosa di questo apparecchio.

ATTENZIONE: pericolo di scarica elettrica!

- In caso di disturbi o di guasto del modulo LED rivolgersi a TRILUX.
- A tensione applicata, non aprire né chiudere il collegamento interno (Siella G4...). **Pericolo di difetto tecnico!**
- Modulo LED: gruppo di rischio 0
- L'alimentazione elettrica del sistema di regolazione della luminosità, nel caso che sia disponibile, deve soddisfare i requisiti SELV.
- L'apparecchio deve essere impiegato esclusivamente con un cavo di allacciamento non danneggiato. In caso di danneggiamento del cavo di allacciamento, farlo sostituire da un elettricista prima di tornare ad impiegare l'apparecchio.
- Cavi impiegati in sito devono presentare una sezione trasversale di **1.5/2,5 mm²**.
- Non posare cavi sull'apparecchio.

Indicazioni importanti per reattori elettronici (EVG)

- Un'interruzione del conduttore neutro nel circuito di corrente trifase provoca danni da sovratensione nel sistema di illuminazione. Aprire perciò il morsetto di separazione solo in assenza di tensione e chiuderlo prima di inserirla di nuovo.
- È vietato superare la temperatura ambiente t_a massima ammessa per l'apparecchio. Una temperatura superiore riduce la sua durata utile e in caso estremo vi è pericolo di guasto precoce.
- Posare le linee di collegamento per gli ingressi di comando di EVG dimmerabili (1...10 V, DALI ecc.) da 230 V garantendo rigidità dielettrica.



Ⓧ Indicaciones de seguridad

¡Estas instrucciones requieren los conocimientos técnicos propios de un electricista cualificado!

- Nunca realice trabajos en la luminaria conectada a la tensión.
- El usuario no debe cambiar o sustituir la bombilla de esta luminaria.

ATENCIÓN – ¡Peligro de choque eléctrico!

- En caso de un fallo técnico o de una avería del módulo LED, póngase en contacto con TRILUX.
- No establecer o interrumpir la conexión interna estando conectada la alimentación eléctrica (Siella G4...). **¡Existe riesgo de un defecto técnico!**
- Módulo LED **grupo de riesgo 0**
- La alimentación eléctrica del mando de luminosidad, si existe, debe cumplir con los requisitos SELV.
- La luminaria solamente debe utilizarse sólo con una línea de conexión que no presente daños.



En caso de que la línea de conexión esté defectuosa, deberá ser sustituida por un electricista autorizado antes de ponerse de nuevo en funcionamiento.

- Los cables colocados en la obra deben tener una sección transversal de **1,5/2,5 mm²**.
- No colocar cables encima de la luminaria.

Advertencias importantes referentes a los balastos electrónicos (EVG)

- La interrupción del conductor neutro en el circuito de corriente trifásica provoca daños por sobretensión en la instalación de iluminación. Por consiguiente, el borne desconector del conductor neutro solamente debe abrirse cuando no lleve tensión y debe cerrarse antes de encender de nuevo la luminaria.
- La temperatura máxima admisible t_a de la luminaria no debe ser superada. Una temperatura ambiente más alta provoca una reducción de la vida útil y, en caso extremo, puede producirse un fallo prematuro.
- Los cables de alimentación de los balastos electrónicos regulables para las entradas de control (1...10 V, DALI, etc.) 230 V deben llevar un diseño para una tensión de red constante.

Ⓝ Veiligheidsinstructies

In deze handleiding wordt voorondersteld dat u over vakkennis beschikt, die overeenkomt met een afgesloten beroepsopleiding als elektricien!

- Voer nooit werkzaamheden uit aan een armatuur die onder spanning staat.
- De lichtbron van deze armatuur mag niet door de gebruiker vervangen worden.

VOORZICHTIG! Gevaar voor een elektrische schok!

- Gelieve bij storingen of uitval van de ledmodule contact op te nemen met TRILUX.
- Open of sluit de interne verbinding niet terwijl de spanning ingeschakeld is (Siella G4...). **Dit kan leiden tot een technisch defect.**
- Ledmodule **risicoklasse 0**
- De voeding van de eventuele lichtsterkteregeling moet voldoen aan de eisen van SELV.
- De armatuur mag uitsluitend met een onbeschadigde aansluitkabel worden gebruikt. Als de aansluitkabel beschadigd wordt, dient deze vóór verder gebruik door een elektricien te worden vervangen.
- Niet door ons geïnstalleerde leidingen moeten een diameter van **1.5/2,5 mm²** hebben.
- Geen kabels op de armaturen leggen.

Belangrijke instructies voor elektronische voorschakelapparaten (EVSA's)

- Een onderbreking van de nulleider in de draaistroomkring veroorzaakt schade door overspanning in de verlichtingsinstallatie. De nulklemp mag daarom alleen worden geopend als de installatie spanningsvrij is en moet weer worden gesloten alvorens de spanning weer wordt ingeschakeld.



- De maximaal toelaatbare omgevingstemperatuur (t_a) van de armatuur mag niet worden overschreden. Overschrijding van de temperatuur heeft een kortere levensduur van de armatuur tot gevolg en leidt in extreme gevallen zelfs tot een vervroegde uitval.
- De aansluitleidingen voor sturingangen van dimbare EVSA's (1...10 V, DALI enz.) moeten 230V-netspanningsvast zijn.

PL Wskazówki bezpieczeństwa

Niniejsza instrukcja zakłada wiedzę specjalistyczną odpowiadającą ukończonemu wykształceniu zawodowemu w zawodzie elektryka!

- Nigdy nie pracować przy oprawie pod napięciem.
- Źródło światła tej oprawy nie może być wymieniane ani zastępowane przez użytkownika.
- **OSTROŻNIE – ryzyko porażenia prądem!**
- W przypadku usterek lub awarii modułu LED prosimy o kontakt z firmą TRILUX.
- Nie rozwierać ani nie zwierać wewnętrzznego połączenia pod napięciem (Siella G4...). **Ryzyko usterki technicznej!**
- Moduł LED z **grupy ryzyka 0**
- Zasilacz ew. układu sterowania jasnością musi spełniać wymogi SELV.
- Oprawa może być użytkowana tylko z nieuszkodzonym przewodem podłączeniowym. Jeżeli przewód podłączeniowy jest uszkodzony, należy przed dalszym użytkowaniem zlecić jego wymianę wykwalifikowanemu elektrykowi.
- Przewody stosowane w miejscu montażu muszą mieć przekrój wynoszący **1,5/2,5 mm²**.
- Nie układać przewodów na oprawie.

Ważne wskazówki dotyczące stateczników elektronicznych

- Przerwanie przewodu zerowego w obwodzie trójfazowym prowadzi do uszkodzenia instalacji oświetleniowej na skutek przepięcia. Dlatego zacisk rozłączny przewodu zerowego należy rozwierać tylko po odłączeniu od zasilania i zwrócić go ponownie przed ponownym włączeniem.
- Nie przekraczać maksymalnej dopuszczalnej temperatury otoczenia tej oprawy. Przegrzanie skraca trwałość urządzenia, a w ekstremalnych przypadkach grozi przedwczesną awarią.
- Przewody podłączeniowe wejść sterujących ściemniających stateczników elektronicznych (1...10 V, DALI itp.) muszą być dopuszczone do pracy pod napięciem 230 V.

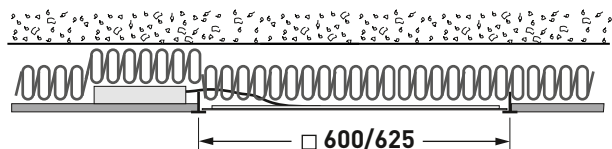

de Bestimmungsgemäße Verwendung

- Die Leuchte **Siella G4 OTA19/22 LED...** ist für Innenräume mit einer Umgebungstemperatur von **t_a 25 °C** bestimmt.
- Die Leuchte **Siella G4 OTA19/22 LED...** ist für Netzweiterleitung geeignet.



en Intended use

- The **Siella G4 OTA19/22 LED...** luminaire is intended for indoor rooms at an ambient temperature of **t_a 25 °C**.
- The Siella G4 OTA19/22 LED... luminaire is suitable for mains through-wiring.

fr Utilisation conforme à l'usage prévu

- Le luminaire **Siella G4 OTA19/22 LED...** est conçu pour le montage en intérieur à une température de **t_a 25 °C**.
- Le luminaire **Siella G4 OTA19/22 LED...** équipé pour repiquage.

it Utilizzo conforme a destinazione

- L'apparecchio **Siella G4 OTA19/22 LED...** è destinato all'impiego in locali interni con temperatura ambiente **t_a di 25 °C**.
- L'apparecchio **Siella G4 OTA19/22 LED...** è adatto all'instradamento di rete.

es Uso previsto

- La luminaria **Siella G4 OTA19/22 LED...** es apta para interiores con una temperatura ambiente **t_a de 25 °C**.
- La luminaria **Siella G4 OTA19/22 LED...** es apta para cableado suplementario.

nl Doelmatig gebruik

- De armatuur **Siella G4 OTA19/22 LED...** is bedoeld voor binnenruimten met een omgevingstemperatuur van **t_a 25 °C**.
- De armatuur **Siella G4 OTA19/22 LED...** is geschikt voor doorverbinding.

PL Zastosowanie zgodnie z przeznaczeniem

- Oprawa **Siella G4 OTA19/22 LED...** przeznaczona jest do pomieszczeń o temperaturze otoczenia **t_a 25°C**.
- Oprawa **Siella G4 OTA19/22 LED...** nadaje się do zasilania przelotowego.

Typ	≈ kg
Siella G4 M73 OTA19/22 LED... ET	3,7
Siella G4 M73 OTA19/22 LED... ETDD	3,8
Siella G4 M73 OTA19/22 LED... ET TWW	3,9
Siella G4 M73 OTA19/22 LED... ETDD TWW	4,0

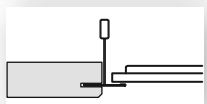
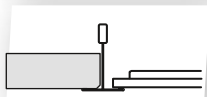

Typ	≈ kg
Siella G4 M84 OTA19/22 LED... ET	3,8
Siella G4 M84 OTA19/22 LED... ETDD	3,9

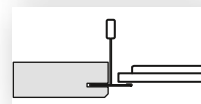
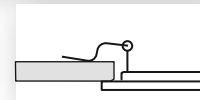
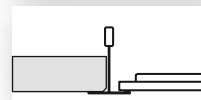

- ⓓe Montage nur mit Zubehör **Siella G4 ZBB/2**
- ⓔn Mounting only with accessories **Siella G4 ZBB/2**
- ⓕr Montage uniquement avec accessoires **Siella G4 ZBB/2**
- ⓔt Montaggio solo con accessori **Siella G4 ZBB/2**
- ⓔn Montaje sólo con accesorios **Siella G4 ZBB/2**
- Ⓝl Montage alleen met toebehoren **Siella G4 ZBB/2**
- Ⓟl Montaż tylko z akcesoriami **Siella G4 ZBB/2**

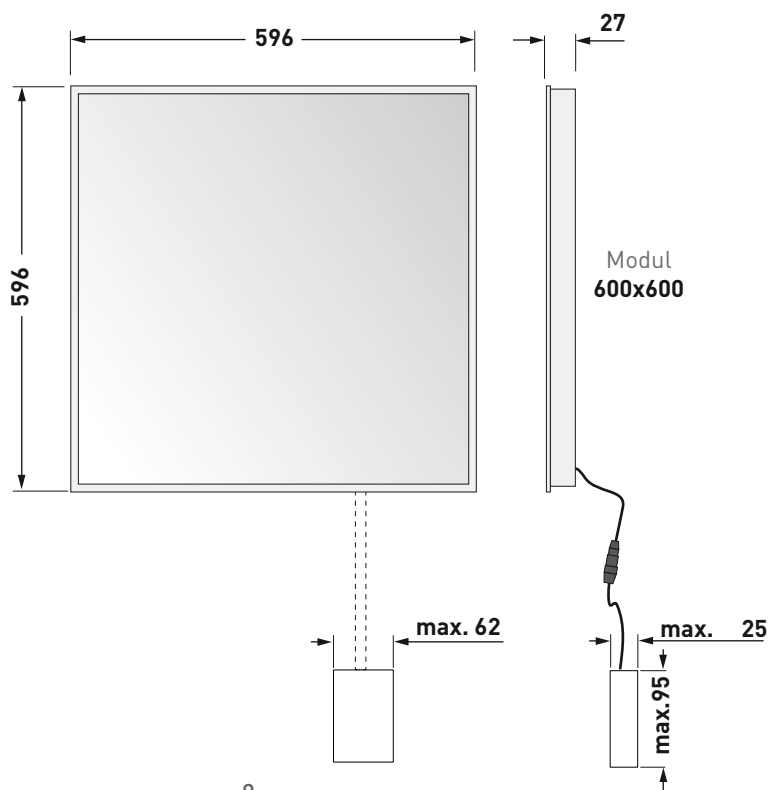

8

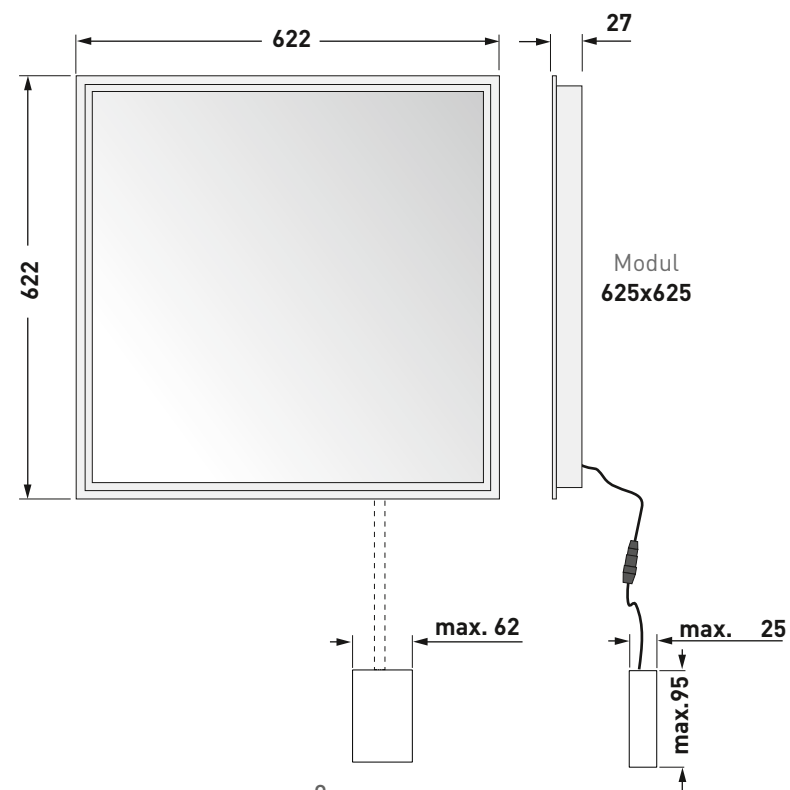

9

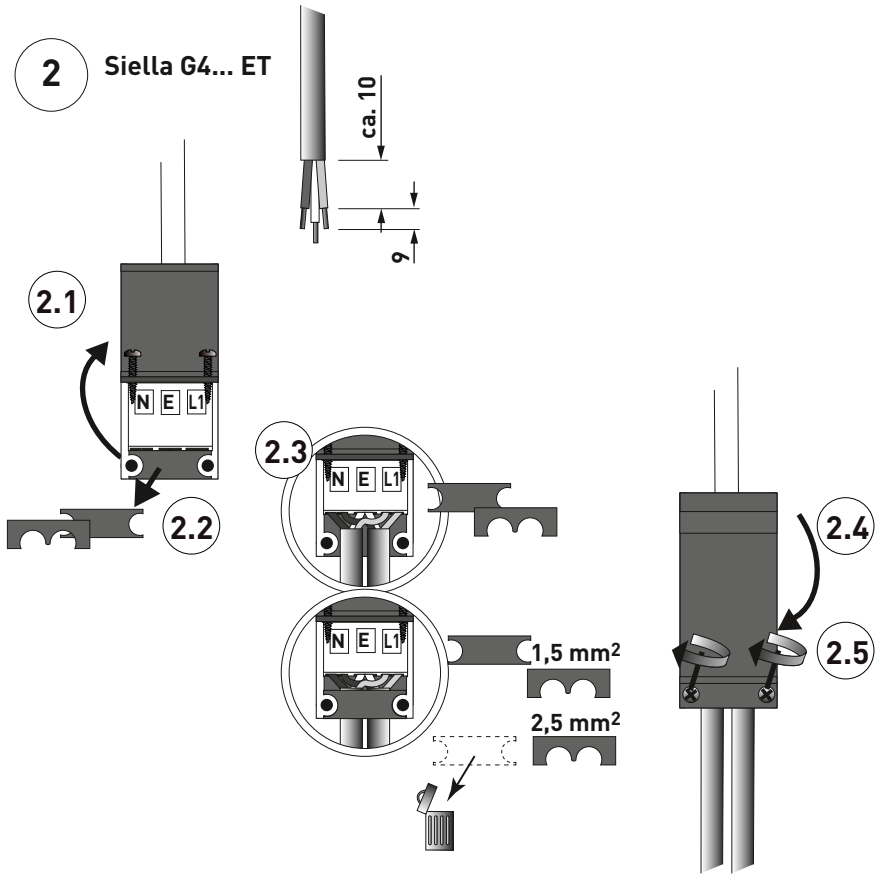
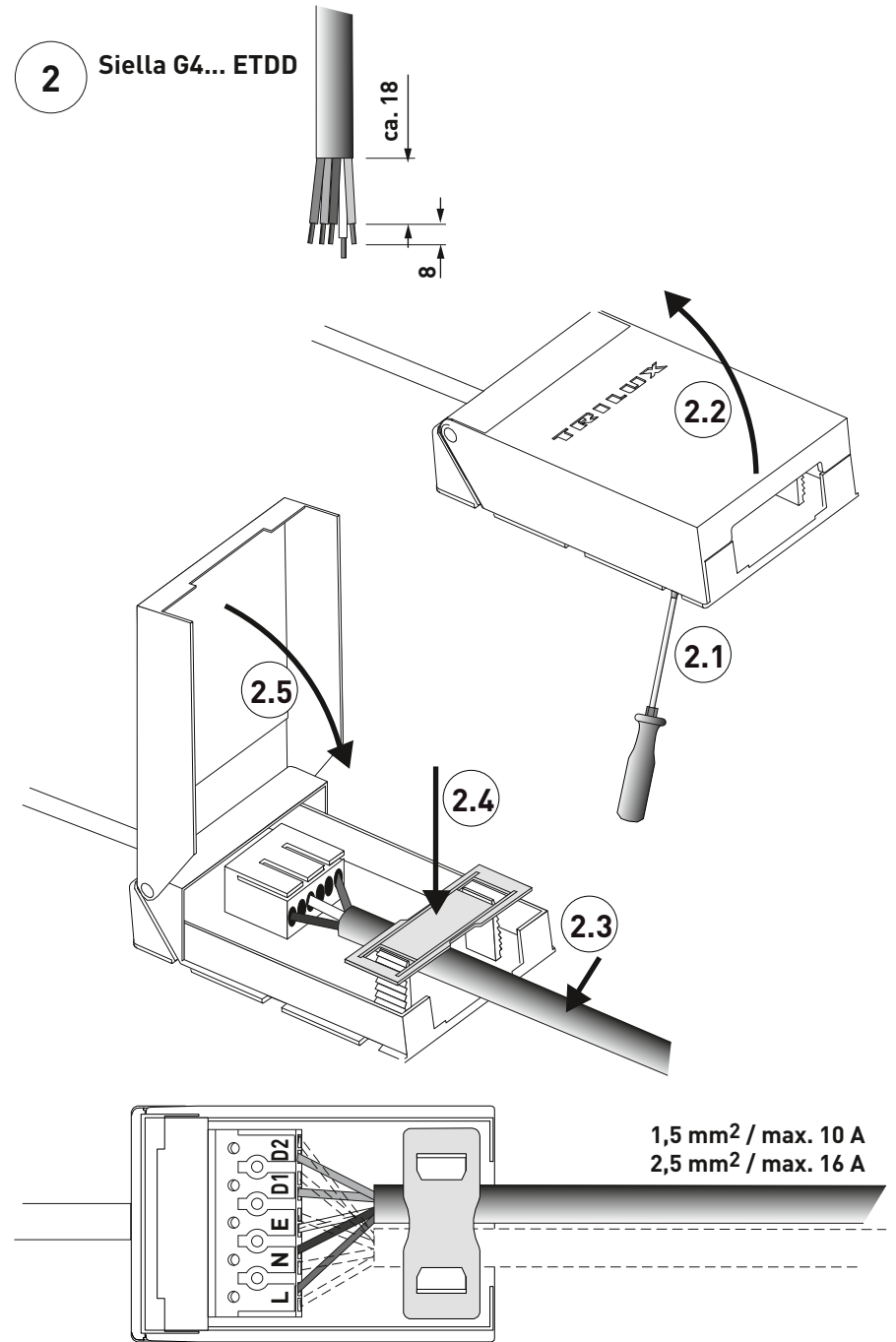
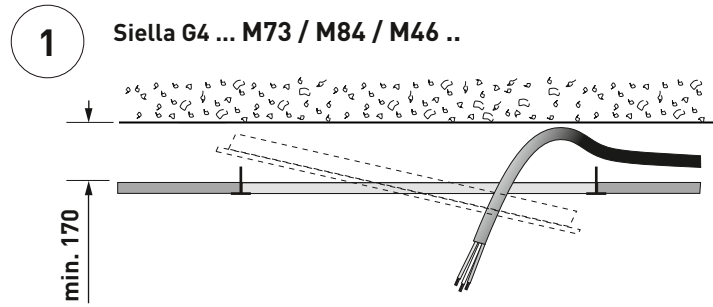

2

Siella G4... ET TWW Siella G4... ETDD TWW

- de bauseits (Wieland gesis®)
- en to be supplied on-site (Wieland gesis®)
- fr à fournir par l'installateur (Wieland gesis®)
- it a carico del cliente (Wieland gesis®)
- es a cargo del cliente (Wieland gesis®)
- nl op de plaats van constructie (Wieland gesis®)
- pl zapewnia inwestor (Wieland gesis®)

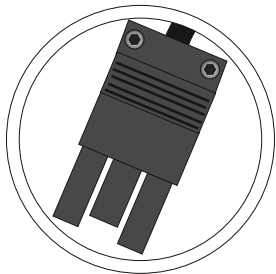

Siella G4 ... ET TWW

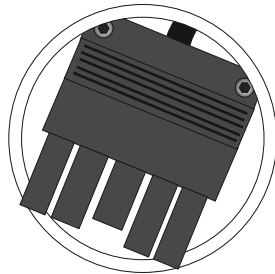

Siella G4 ... ETDD TWW

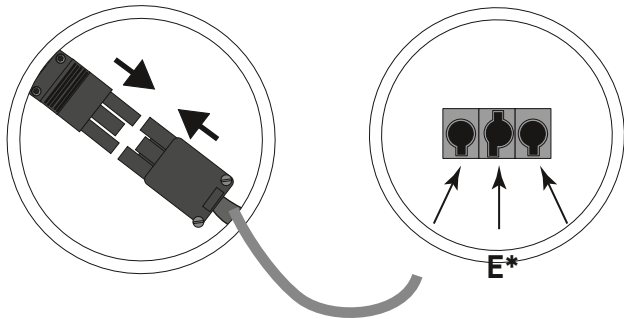

E*

- * E =
- de Stützpunktklemme für bauseitig herangeführten Erdleiter
 - en Neutral terminal for earth conductor infed on-site
 - fr Borne serre-fils pour les fils de terre en attente
 - it Morsetto di appoggio per conduttore di terra posato in sito
 - es Borne de apoyo para la toma de tierra conectada en la obra
 - nl Steunpuntklem voor aardleiding van de klant
 - pl Złączka na przewód uziemiający doprowadzony w miejscu montażu

- de Montage
- en Mounting
- fr Montage
- it Montaggio
- es Montaje
- nl Montage
- pl Montaż

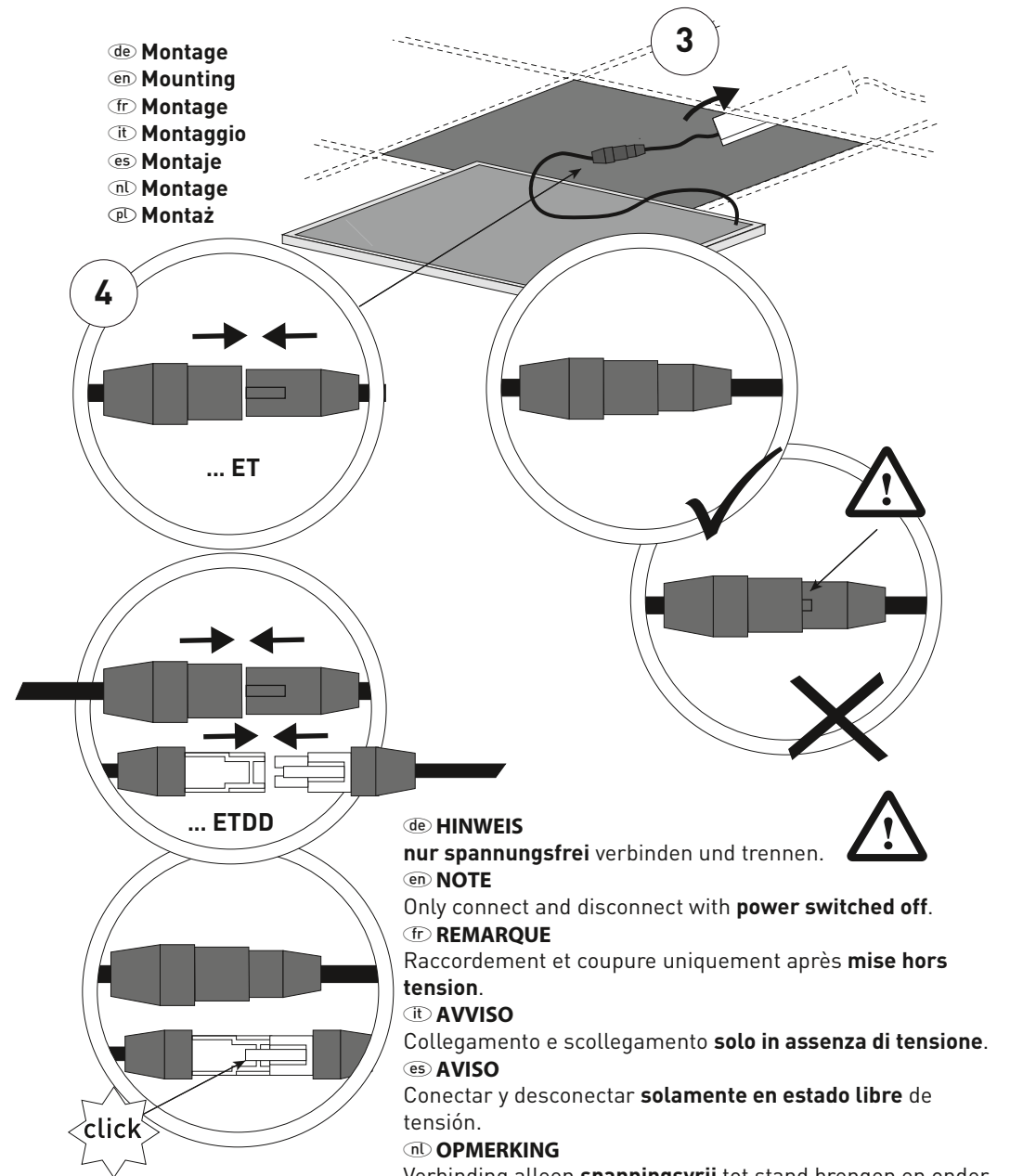

- de **HINWEIS**
nur spannungsfrei verbinden und trennen.
- en **NOTE**
Only connect and disconnect with **power switched off**.
- fr **REMARQUE**
Raccordement et coupure uniquement après **mise hors tension**.
- it **AVVISO**
Collegamento e scollegamento **solo in assenza di tensione**.
- es **AVISO**
Conectar y desconectar **solamente en estado libre de tensión**.
- nl **OPMERKING**
Verbinding alleen **spanningsvrij** tot stand brengen en onderbreken.
- pl **WSKAZÓWKA**
Podłączanie i odłączanie tylko po odłączeniu napięcia.

5

Siella G4... 73
Siella G4... 84

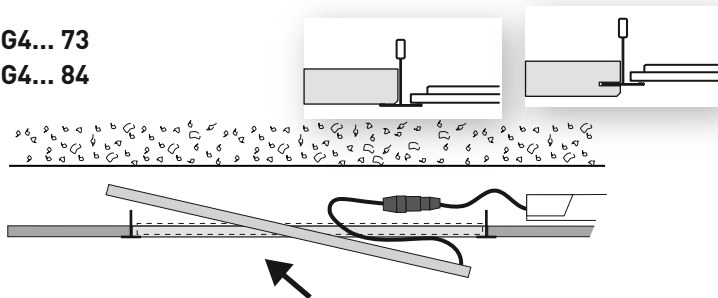

5b

Siella G4 M84... + Siella ZBB/2



de	Zubehör	Typ	TOC
en	Accessories	Siella G4 ZBB/2	62 345 00
fr	Accessoires		
it	Accessori		
es	Accesorios		
nl	Toebehoren		
pl	Akcesoria		

de HINWEIS

Beachten Sie die Hinweise und Montageschritte der Montageanleitung **Siella ZBB/2 (10159691)**; nur nutzbar in Verbindung mit **Siella ... M84**.

en NOTE

Please observe the notes and mounting steps described in the mounting instructions **Siella ZBB/2 (10159691)**; can only be used in connection with **Siella ... M84**.

fr REMARQUE

Veuillez respecter les indications et les étapes de montage figurant dans les instructions de montage **Siella ZBB/2 (10159691)**; uniquement utilisable en relation avec **Siella ... M84**.

it AVVISO

Osservare le indicazioni e fasi di montaggio delle istruzioni di montaggio **Siella ZBB/2 (10159691)**; utilizzabili solo in combinazione con **Siella ... M84**.

es AVISO

Ten a en cuenta las indicaciones y los pasos indicados en las instrucciones de montaje **Siella ZBB/2 (10159691)**; solamente utilisable en combinación con **Siella ... M84**.

nl OPMERKING

De aanwijzingen en montageschappen in de montagehandleiding **Siella ZBB/2 (10159691)** in acht nemen; alleen te gebruiken in combinatie met **Siella ... M84**.



pl WSKAZÓWKA

Należy przestrzegać wskazówek i czynności montażowych opisanych w instrukcji **Siella ZBB/2 (10159691)**; eksploatacja tylko w połączeniu z **Siella ... M84**.



Siella G4... 73
Siella G4... 84

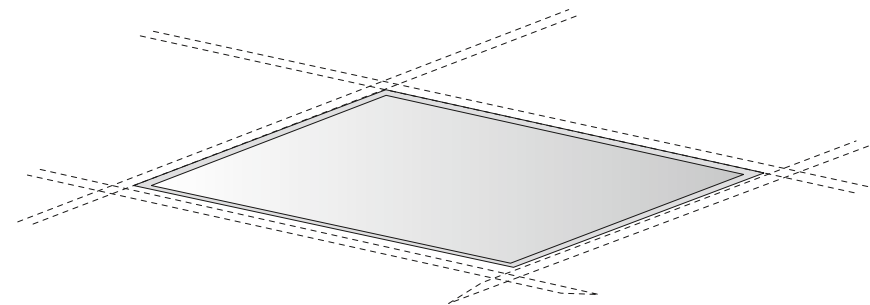

de Reinigen Sie die Kunststoffteile mit leichter Seifenlösung, anschließend mit einem Antistatikum* behandeln.



en Clean the plastic parts with light soapy solution, then treat with static inhibitor*.

fr Nettoyer les pièces en plastique avec une solution légèrement savonneuse, puis les traiter avec un produit antistatique*.

it Pulire le parti in plastica con una leggera soluzione di sapone, poi trattare con un antistatico*.

es Utilice una solución jabonosa poco concentrada para limpiar las partes de plástico y, a continuación, trátelos con un antiestático*.

nl Reinigen de kunststof onderdelen met een milde zeepsop en behandel ze vervolgens met een antistatisch middel*.

pl Elementy z tworzywa sztucznego czyścić słabym roztworem mydła, a następnie zastosować środek antystatyczny*.

* z.B., e.g., p.ex., ad es., por ej., np.

PLEXIKLAR von Fa. Heinrich A. Anton, Süderstr.159 A, 20537 Hamburg