

- Ⓞ **Montageanleitung**
- Ⓞ **Mounting instructions**
- Ⓞ **Instructions de montage**
- Ⓞ **Istruzioni di montaggio**
- Ⓞ **Instrucciones de montaje**
- Ⓞ **Montagehandleiding**

LateraloRAct H1

10155687 / XI 17

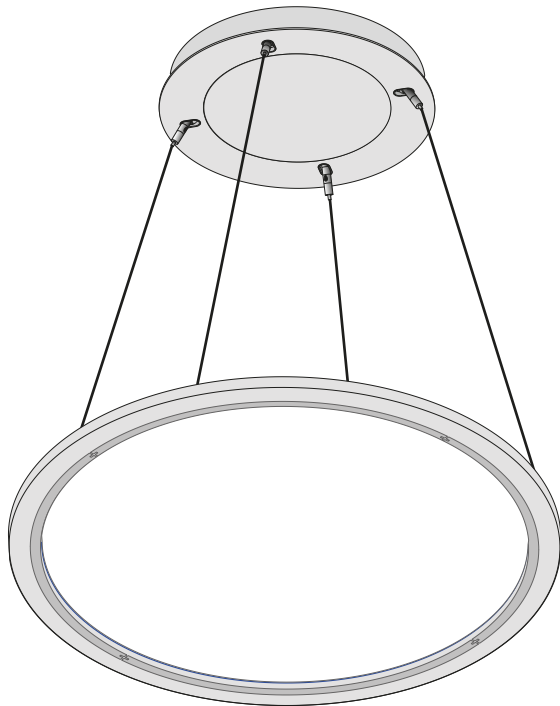

Ⓞ Bewahren Sie diese Anleitung auf für zukünftige Wartungsarbeiten oder Demontage.

Wichtige Informationen zur Energieeffizienz von TRILUX-Leuchten sowie zur Leuchtenwartung und -entsorgung finden Sie im Internet:

www.trilux.com/eg245



Ⓞ Keep these instructions for future maintenance work or dismantling. For important information on the energy efficiency of TRILUX luminaires and on maintaining and disposing of luminaires, please visit our webpage at:

www.trilux.com/ec245

Ⓞ Veuillez conserver ce manuel d'utilisation pour le démontage ou pour les travaux de maintenance ultérieurs.

Vous avez la possibilité de consulter des informations importantes concernant l'efficacité énergétique des luminaires TRILUX ainsi que l'entretien et l'élimination des luminaires sur le site Internet:

www.trilux.com/ec245

Ⓞ Conservare le presenti istruzioni per i futuri lavori di manutenzione o per lo smontaggio.

Per informazioni importanti sull'efficienza energetica degli apparecchi TRILUX e sulla manutenzione e smaltimento degli apparecchi consultate la pagina:

www.trilux.com/ec245

Ⓞ Conserve estas instrucciones por si tiene que llevar a cabo trabajos de mantenimiento o desmontaje más adelante.

En www.trilux.com/ec245 encontrará información sobre la eficiencia energética de las luminarias de TRILUX y sobre su mantenimiento y eliminación.

Ⓞ Bewaar deze gebruiksaanwijzing voor onderhoudswerkzaamheden of demontage in de toekomst.

Belangrijke informatie over de energie-efficiëntie van TRILUX-armaturen evenals informatie over onderhoud en afvoer van armaturen vindt u terug op het internet:

www.trilux.com/ec245

de Sicherheitshinweise



Der elektrische Anschluss darf nur von fachkundigem Personal durchgeführt werden, das hierfür ausgebildet und befugt ist.

- Arbeiten Sie niemals bei anliegender Spannung an der Leuchte.
WARNUNG - Risiko eines elektrischen Schlages!
- Bei Störungen oder Ausfall des LED-Moduls wenden Sie sich bitte an TRILUX.
- LED-Modul **Risikogruppe 1**

Wichtige Hinweise zu elektronischen Betriebsgeräten (EVG)

- Eine Neutralleiterunterbrechung im Drehstromkreis führt zu Überspannungsschäden in der Beleuchtungsanlage. Neutralleiter -Trennklemme deshalb nur spannungsfrei öffnen und vor Wiedereinschalten schließen.
- Die maximal zulässige Umgebungstemperatur t_a der Leuchte darf nicht überschritten werden. Überschreitung reduziert die Lebensdauer, im Extremfall droht Frühausfall.
- Anschlussleitungen für Steuereingänge dimmbarer EVG (1...10 V, DALI etc.) 230 V netzspannungsfest auslegen.

en Safety notes



The electrical connection may be set up by suitably trained and qualified, authorised personnel only.

- Never work when voltage is present on the luminaire.
WARNING - risk of electric shock!
- In case of malfunctions or failure with the LED module, please contact TRILUX.
- LED module **risk group 1**

Important Information Regarding Electronic Control Gear (ECG)

- Interference to the neutral conductor in a three-phase system may result in surge-related damage in the lighting installation. Only open neutral conductor-disconnect terminal when disconnected from power supply and close prior to switching back on.
- The maximum admissible ambient temperature t_a of the luminaire may not be exceeded. Surpassing that temperature reduces the service life and, in extreme cases, poses risk of early failure
- Use mains cables for control inputs of dimmable ECG (1...10 V, DALI, etc.) which are rated for 230 V.

fr Consignes de sécurité



Le raccordement électrique ne doit être effectué que par du personnel compétent, dûment formé et autorisé à effectuer de telles opérations.

- Ne travaillez jamais sur le luminaire lorsque celui-ci est sous tension.
AVERTISSEMENT - risque d'électrocution!
- En cas de perturbations ou défaillances du module LED, veuillez vous adresser à TRILUX.
- Module LED, **groupe de risques 1**

Remarques importantes concernant les ballasts électroniques

- Une interruption du conducteur neutre dans le circuit de courant triphasé entraîne des dommages de surtension dans le système d'éclairage. Donc, ouvrir la borne de coupure du conducteur neutre lorsque l'installation est hors tension et la fermer avant la remise sous tension.
- Ne pas dépasser la température ambiante maximale admissible t_a pour les luminaires. Un dépassement réduit leur durée de vie et peut, au pire, entraîner une défaillance prématurée.
- Dimensionner les câbles d'alimentation pour les entrées de commande de ballasts électroniques dimmables (1...10 V, DALI etc.) de manière qu'ils supportent une tension de secteur de 230 V.

it Avvertenze di sicurezza



L'allacciamento elettrico deve essere eseguito esclusivamente da personale esperto, addestrato e autorizzato allo scopo.

- Non eseguire mai i lavori sugli apparecchi con la tensione inserita.
AVVERTENZA - Pericolo di scarica elettrica!
- In caso di disturbi o di guasto del modulo LED rivolgersi a TRILUX.
- Modulo LED **gruppo a rischio 1**

Avvertenze importanti per reattori elettronici (EVG)

- Una interruzione del conduttore neutro nel circuito di corrente trifase provoca danni da sovratensione nel sistema di illuminazione. Aprire perciò il morsetto di separazione solo in assenza di tensione e chiuderlo prima di inserirla di nuovo.
- È vietato superare la temperatura ambiente massima ammessa dell'apparecchio. Una temperatura superiore riduce la sua durata utile e in caso estremo vi è pericolo di guasto precoce.
- Posare le linee di collegamento per gli ingressi di comando di EVG dimmerabili (1...10 V, DALI ecc.) a 230 V garantendo la rigidità dielettrica.

es Indicaciones de seguridad



La conexión eléctrica debe ser realizado por personal especializado, cualificado y autorizado para ello.

- No trabaje nunca con la luminaria conectada a la tensión.
- **ADVERTENCIA - ¡Riesgo de descarga eléctrica!**
- En caso de un fallo técnico o de una avería del módulo LED, póngase en contacto con TRILUX.
- Módulo LED **grupo de riesgo 1**

Advertencias importantes referentes a los balastos electrónicos (EVG)

- La interrupción del conductor neutro en el circuito de corriente trifásica provoca daños por sobretensión en la instalación de iluminación. Por consiguiente, el borne desconector del conductor neutro solamente debe abrirse cuando no lleve tensión y debe cerrarse antes de encender de nuevo la luminaria.
- La temperatura máxima admisible t_a de la luminaria no debe ser superada. Una temperatura más alta provoca una reducción de la vida útil y, en caso extremo, puede producirse un fallo prematuro.
- Los cables de alimentación de los balastos electrónicos regulables para las entradas de control (1...10 V, DALI, etc.) 230 V deben colocarse con tensión estable.

nl Veiligheidsaanwijzingen



De elektrische aansluiting mag alleen worden uitgevoerd door deskundig personeel, dat hiertoe opgeleid en bevoegd is.

- Voer nooit werkzaamheden uit als er spanning op de armatuur staat.
- **WAARSCHUWING - Gevaar voor een elektrische schok!**
- Gelieve bij storingen of uitval van de ledmodule contact op te nemen met TRILUX.
- LED module **risicoklasse 1**

Belangrijke aanwijzingen voor elektronische voor schakelapparaten (EVSA's)

- Een onderbreking van de nulleider in de draaistroomkring veroorzaakt schade door overspanning in de verlichtingsinstallatie. De nullemmer daarom alleen geopend worden als de installatie spanningsvrij is en moet weer gesloten worden alvorens de spanning weer ingeschakeld wordt.
- De maximaal toelaatbare omgevingstemperatuur (t_a) van de armatuur mag niet overschreden worden. Anders zal de armatuur minder lang meegaan en in extreme gevallen zelfs kapotgaan.
- De aansluitleidingen voor sturingen van dimbare EVSA's (1...10 V, DALI enz.) moeten 230V-netspanningsvast zijn.

de Bestimmungsgemäße Verwendung



- Die Leuchte **LateraloR..** ist für Innenräume mit Umgebungstemperatur von t_a **25 °C** bestimmt.
- Die Leuchte ist für Netzweiterleitung geeignet.
- Keine Gegenstände auf die Leuchte legen.

en Intended use

- The **LateraloR..** luminaire is intended for indoor rooms at an ambient temperature of t_a **25 °C**.
- The luminaire is suited for further wiring.
- Do not place any objects on the luminaire.

fr Utilisation conforme

- Le luminaire **LateraloR..** est conçu pour le montage en intérieur à une température de t_a **25 °C**.
- Le luminaire équipé pour repiquage.
- Ne pas poser d'objets sur le luminaire.

it Utilizzo conforme alla sua determinazione

- L'apparecchio **LateraloR..** è previsto in locali interni con temperatura ambiente t_a **25 °C**.
- L'apparecchio è adatto per il cablaggio supplementare.
- Non appoggiare alcun oggetto sull'apparecchio.

es Uso previsto

- La luminaria **LateraloR..** está especialmente diseñada para espacios interiores con una temperatura ambiente de t_a **25 °C**.
- Esta luminaria es apta para cableado suplementario.
- No coloque objetos sobre la luminaria.

nl Volgens bestemming gebruiken

- De armatuur **LateraloR..** is bedoeld voor binnen met een omgevingstemperatuur van t_a **25 °C**.
- De armatuur is geschikt voor verdere bedrading.
- Geen voorwerpen op het armatuur leggen.

de Pflegehinweise

- Reinigen Sie die Kunststoffscheiben mit einem angefeuchteten Microfasertuch.

en Care indications

- Clean the plastic panels with a damp microfibre cloth.

fr Consignes de nettoyage

- Nettoyez les plaques en matière plastique en utilisant un chiffon humide en microfibres.



Typ
LateraloRAct H1 BLGS... ETDD

≈ kg
7.1

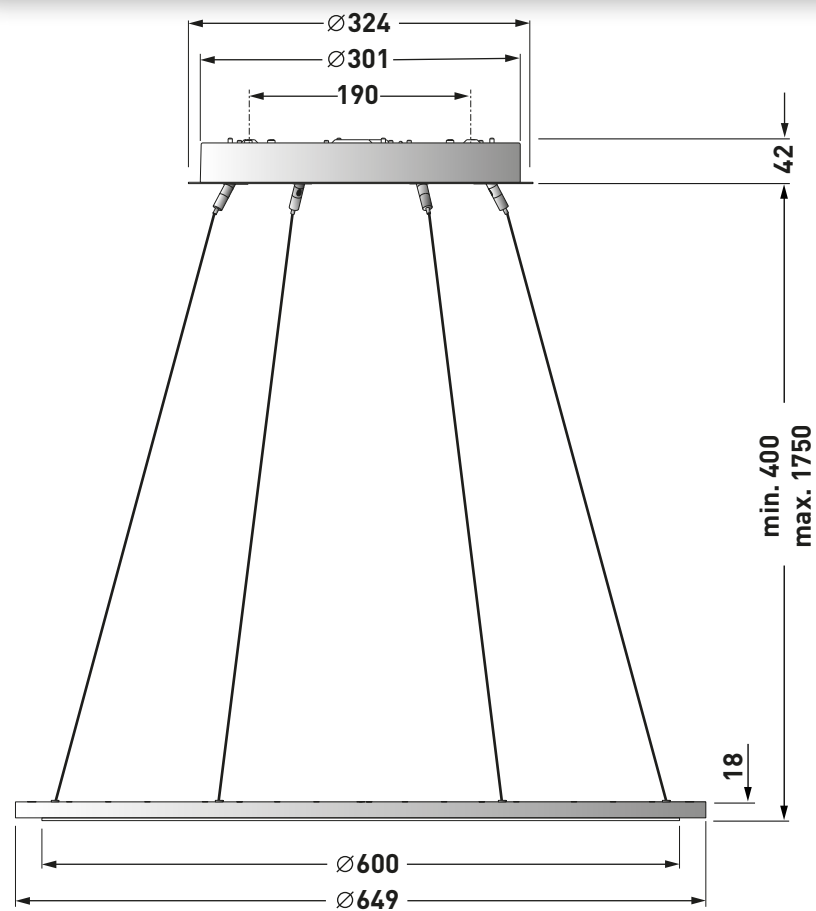

6

it Indicazioni per la cura

- Pulire le lastre in materiale plastico servendosi di un panno in microfibra midificato.

en Indicaciones para el cuidado

- Limpie los discos de material sintético con un paño de microfibra mojado.

nl Aanwijzingen voor reinigen

- De kunststof afdekglazen reinigen met een vochtige microvezeldoek.



de Vorbereitungen

en Preparations

fr Préparations

it Preparazioni

es Preparaciones

nl Voorbereidingen

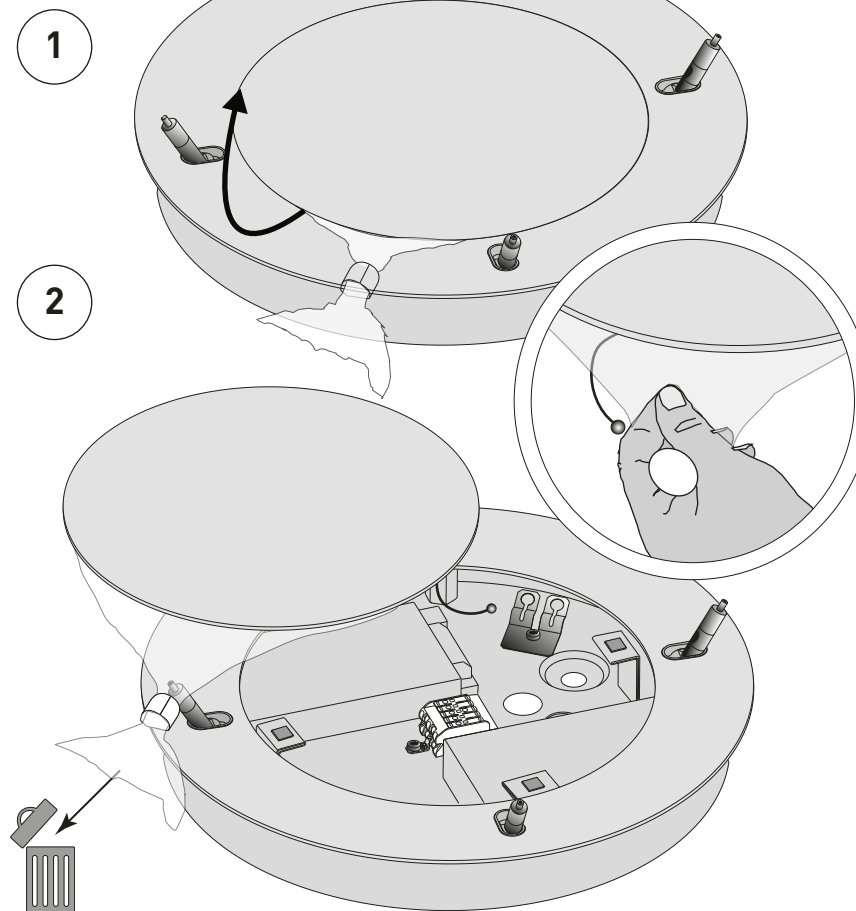

7

- de Montage
- en Assembly
- fr Montage
- it Montaggio
- es Montaje
- nl Montage

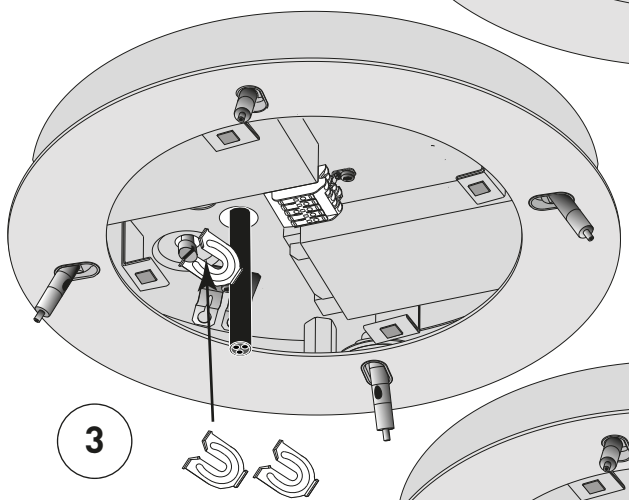
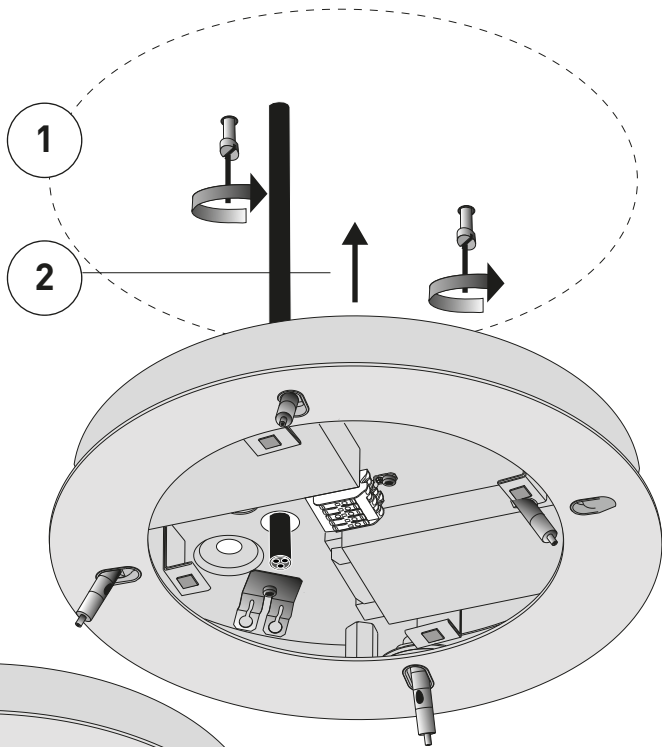

3

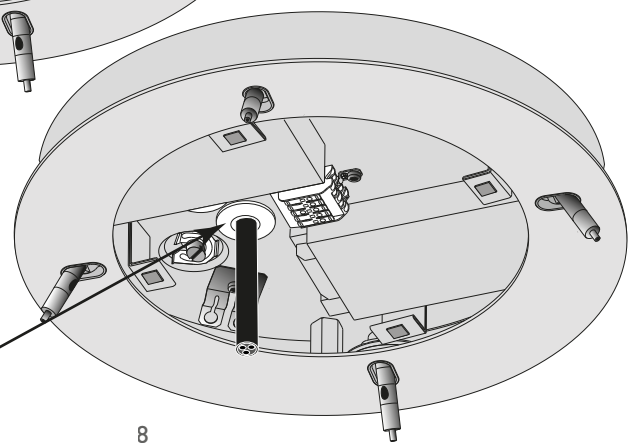

4

8

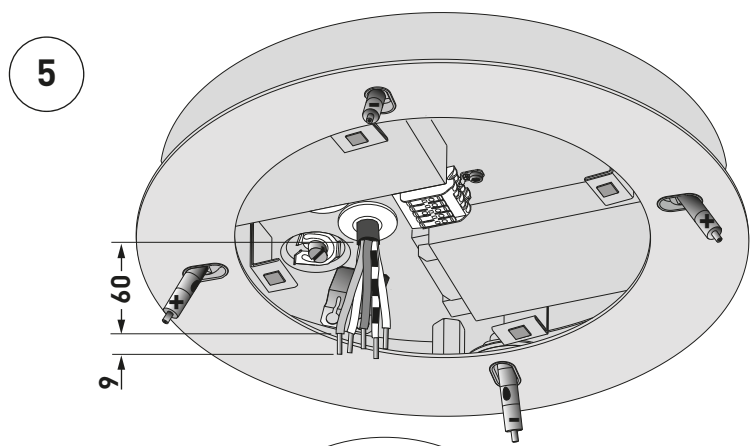

5

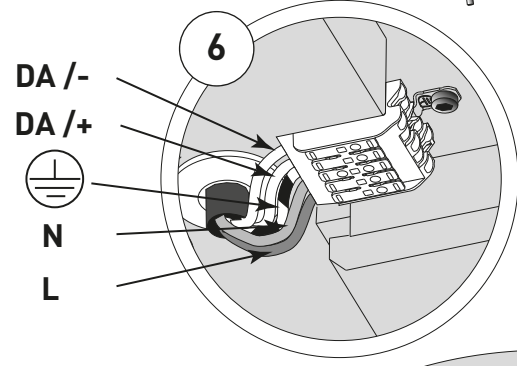

DA /-
DA /+
⊖
N
L

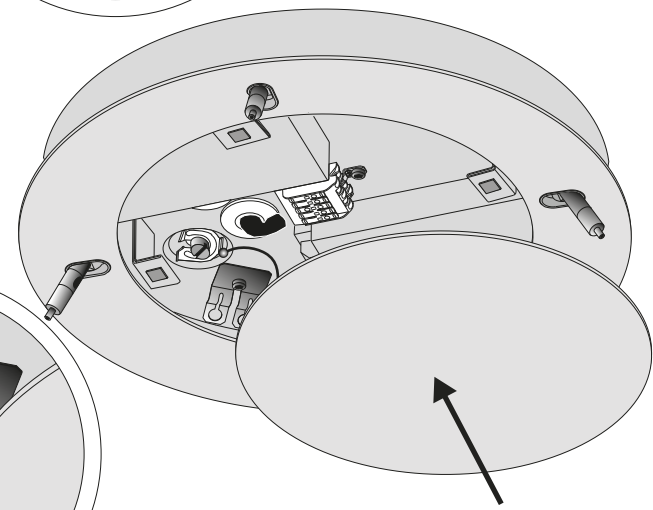

7

9

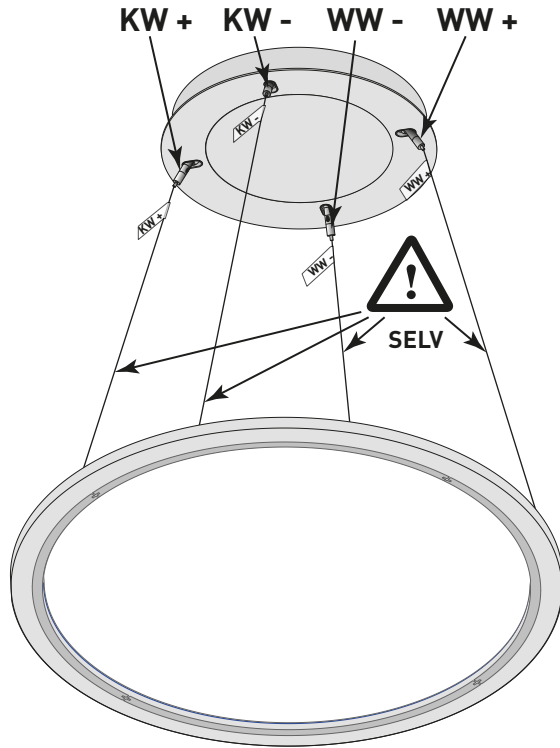
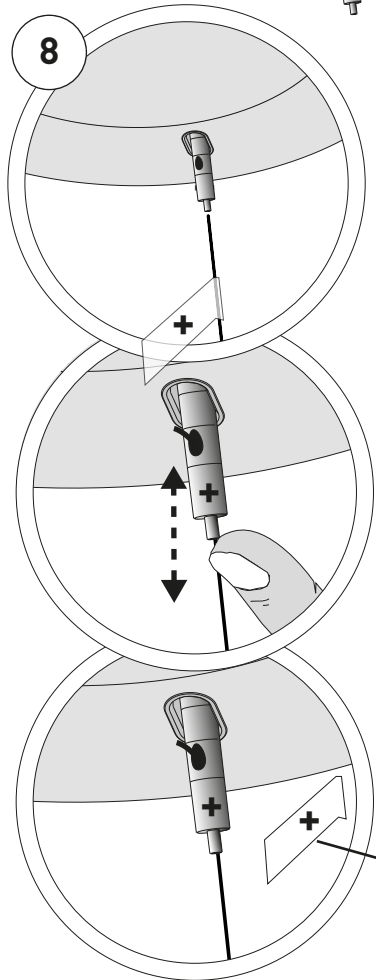
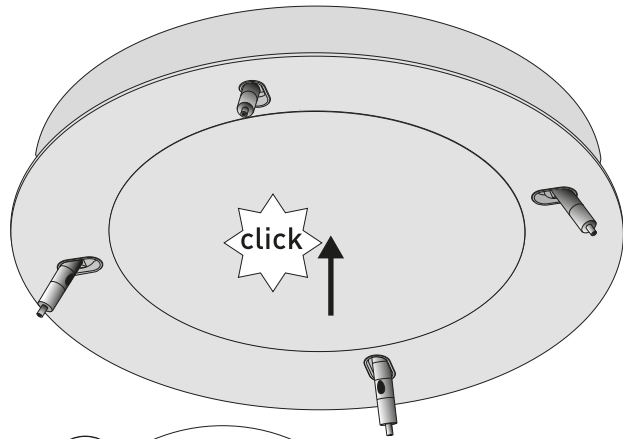

10

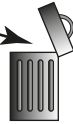

- de Zubehör Abzieher
- en Puller accessories
- fr Accessoires outil extracteur
- it Accessorio estrattore
- es Extractor accesorio
- nl Toebehoren voor verwijderen

Typ
03630 S

TOC
29 265 00

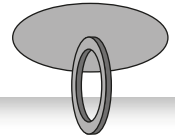

- de Demontage
- en Dismounting
- fr Déontage
- it Smontaggio
- es Desmontaje
- nl Demontage

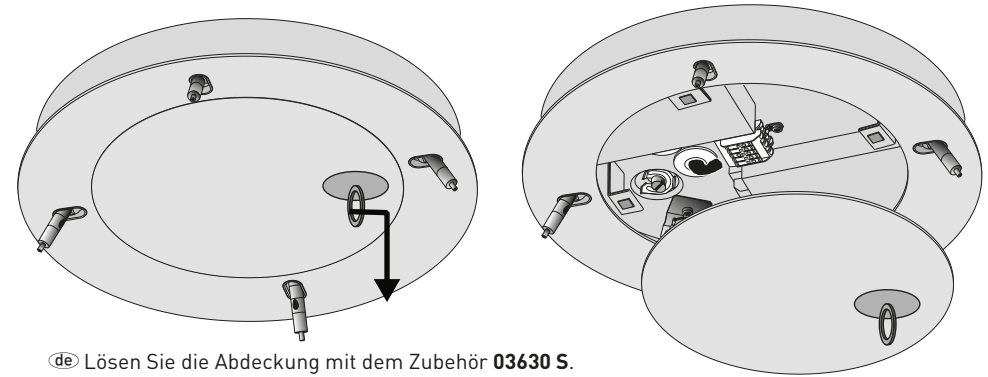

- de Lösen Sie die Abdeckung mit dem Zubehör **03630 S**.
- en Remove the cover with the accessory **03630 S**.
- fr Desserrez la plaque de recouvrement avec l'accessoire **03630 S**.
- it Staccare la copertura con l'accessorio **03630 S**.
- es Quite el recubrimiento utilizando el accesorio **03630 S**.
- nl Maak de afscherming los met het toebehoren **03630 S**.

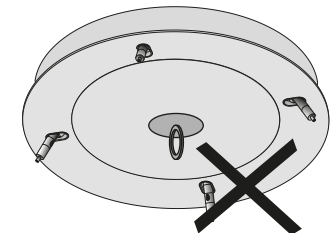
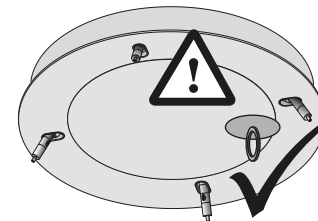

11

- de Zubehör
- en Accessories
- fr Accessoires
- it Accessorio
- es Accesorio
- nl Toebehoren

Typ
LateraloR C ≈ kg
0.6

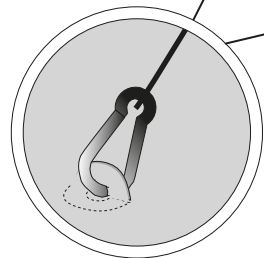
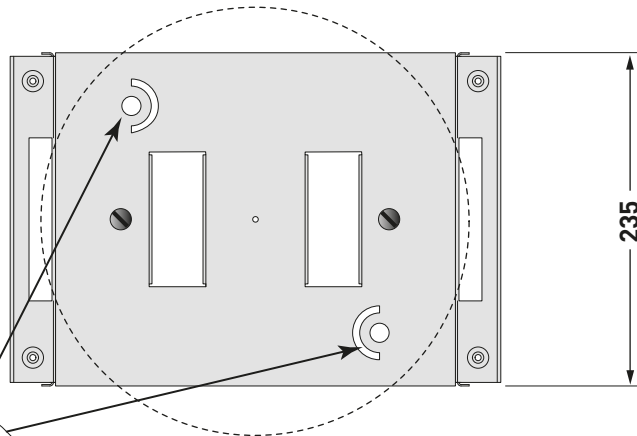
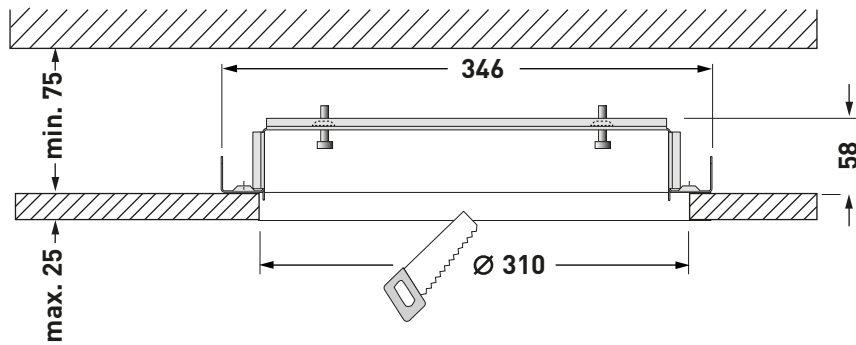

- de Leuchtensicherung (Zubehör optional)
- en Fixing of the luminaire (optional accessori)
- fr Fixation du luminaire (accessoires optionnels)
- it Fissaggio dell'apparecchio (accessori opzionali)
- es Fijación de la luminaria (accesorios opcionales)
- nl Armatuurzekering (optionele toebehoren)

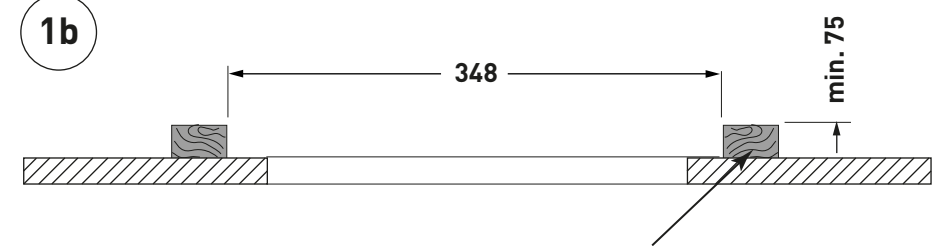
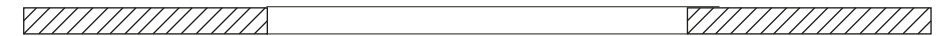
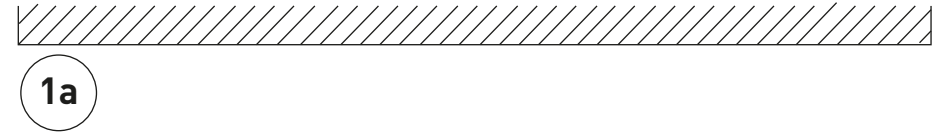

- de Deckenverstärkung (bauseits)
- en Ceiling reinforcement (to be supplied by the client)
- fr Renforcement de plafond (à fournir par l'installateur)
- it Rinforzo per soffitto (a carico del cliente)
- es Refuerzo del tech (a cargo del cliente)
- nl Plafondversteving (op de plaats van constructie)

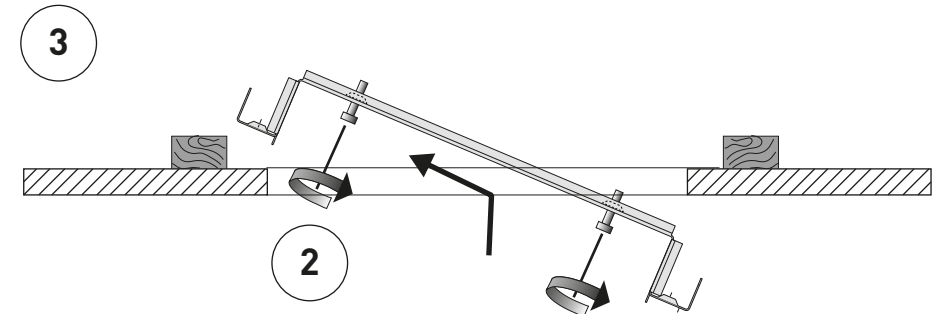
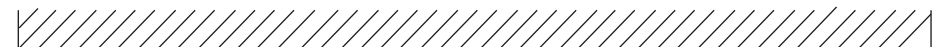

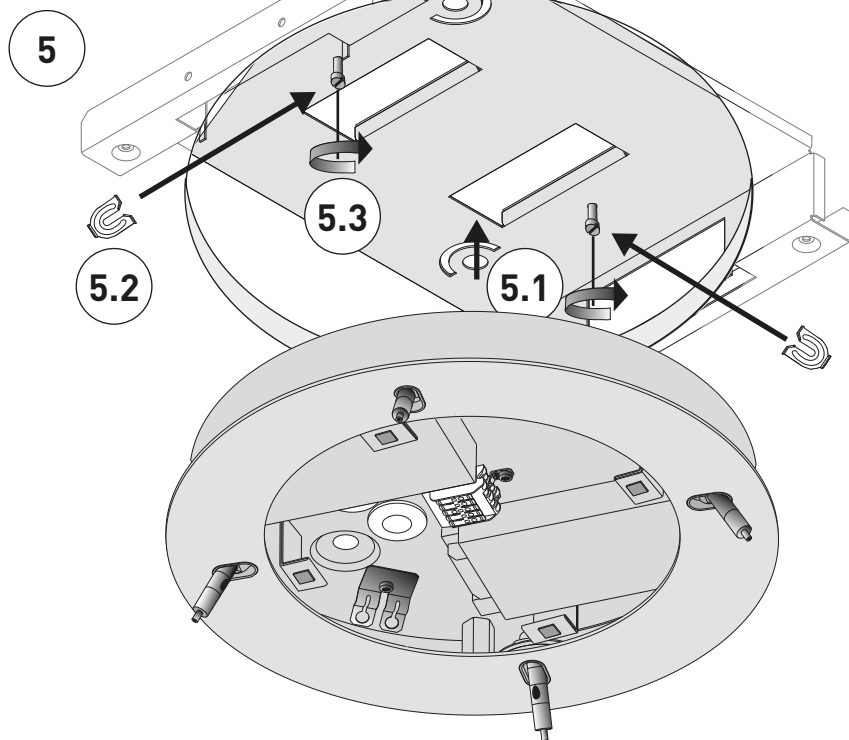
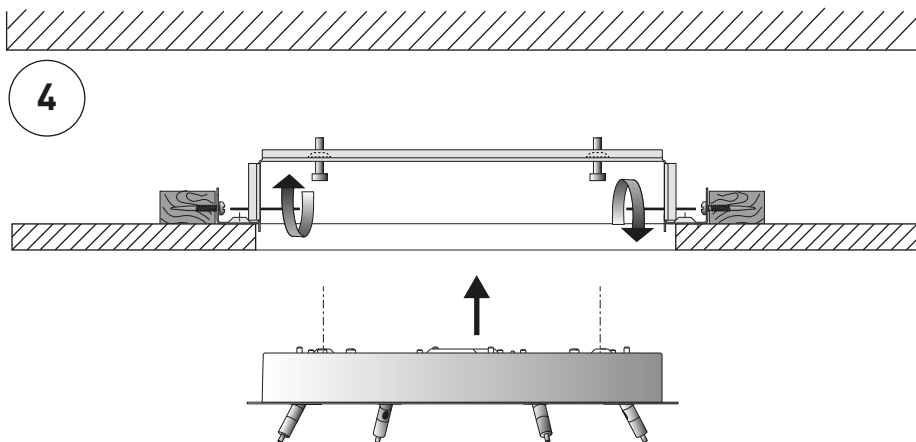

Ⓧ Bewahren Sie diese Anleitung auf für zukünftige Wartungsarbeiten oder Demontage.
Wichtige Informationen zur Energieeffizienz von TRILUX-Leuchten sowie zur Leuchtenwartung und -entsorgung finden Sie im Internet:
www.trilux.com/eg245



Ⓧ Keep these instructions for future maintenance work or dismantling.
For important information on the energy efficiency of TRILUX luminaires and on maintaining and disposing of luminaires, please visit our webpage at:
www.trilux.com/ec245

Ⓧ Veuillez conserver ce manuel d'utilisation pour le démontage ou pour les travaux de maintenance ultérieurs.
Vous avez la possibilité de consulter des informations importantes concernant l'efficacité énergétique des luminaires TRILUX ainsi que l'entretien et l'élimination des luminaires sur le site Internet:
www.trilux.com/ec245

Ⓧ Conservare le presenti istruzioni per i futuri lavori di manutenzione o per lo smontaggio.
Per informazioni importanti sull'efficienza energetica degli apparecchi TRILUX e sulla manutenzione e smaltimento degli apparecchi consultate la pagina:
www.trilux.com/ec245

Ⓧ Conserve estas instrucciones por si tiene que llevar a cabo trabajos de mantenimiento o desmontaje más adelante.
En www.trilux.com/ec245 encontrará información sobre la eficiencia energética de las luminarias de TRILUX y sobre su mantenimiento y eliminación.

Ⓧ Bewaar deze gebruiksaanwijzing voor onderhoudswerkzaamheden of demontage in de toekomst.
Belangrijke informatie over de energie-efficiëntie van TRILUX-armaturen evenals informatie over onderhoud en afvoer van armaturen vindt u terug op het internet:
www.trilux.com/ec245