

- de** Montageanleitung
- en** Mounting instructions
- fr** Instructions de montage
- it** Istruzioni di montaggio
- es** Instrucciones de montaje
- nl** Montagehandleiding
- pl** Instrukcja montażu

# Mirona Fit ...

10143271 / IX 18

**IP65**

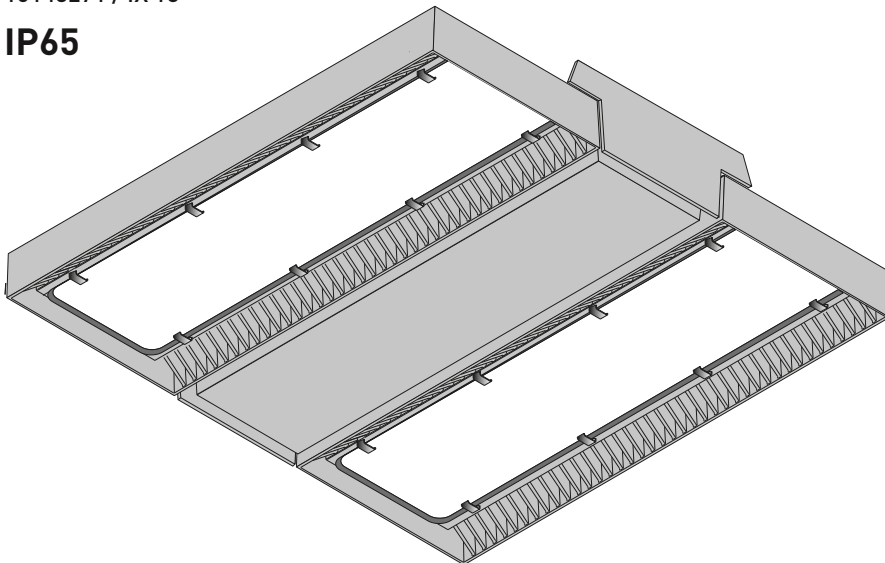

**TRILUX GmbH & Co. KG**  
Heidestraße  
D-59759 Arnsberg  
☎ +49 (0) 29 32.301-0  
✉ info@trilux.de  
www.trilux.com

Ⓧ Bewahren Sie diese Anleitung auf für zukünftige Wartungsarbeiten oder Demontage.  
Wichtige Informationen zur Energieeffizienz von TRILUX-Leuchten sowie zur Leuchtenwartung und -entsorgung finden Sie im Internet:  
[www.trilux.com/eg245](http://www.trilux.com/eg245)



Ⓧ Keep these instructions for future maintenance work or dismantling.  
For important information on the energy efficiency of TRILUX luminaires and on maintaining and disposing of luminaires, please visit our webpage at:  
[www.trilux.com/ec245](http://www.trilux.com/ec245)

Ⓧ Veuillez conserver ce manuel d'utilisation pour le démontage ou pour les travaux de maintenance ultérieurs.  
Vous avez la possibilité de consulter des informations importantes concernant l'efficacité énergétique des luminaires TRILUX ainsi que l'entretien et l'élimination des luminaires sur le site Internet:  
[www.trilux.com/ec245](http://www.trilux.com/ec245)

Ⓧ Conservare le presenti istruzioni per futuri lavori di manutenzione o per lo smontaggio.  
Per informazioni importanti sull'efficienza energetica degli apparecchi TRILUX e sulla manutenzione e smaltimento degli apparecchi si rimanda a:  
[www.trilux.com/ec245](http://www.trilux.com/ec245)

Ⓧ Conserve estas instrucciones por si tiene que llevar a cabo trabajos de mantenimiento o desmontaje más adelante.  
En [www.trilux.com/ec245](http://www.trilux.com/ec245) encontrará información sobre la eficiencia energética de las luminarias de TRILUX y sobre su mantenimiento y eliminación.

Ⓧ Bewaar deze gebruiksaanwijzing voor onderhoudswerkzaamheden of demontage in de toekomst.  
Belangrijke informatie over de energie-efficiëntie, het onderhoud en de afdanking van TRILUX-armaturen vindt u op onze website:  
[www.trilux.com/ec245](http://www.trilux.com/ec245)

Ⓧ Instrukcję należy przechowywać na potrzeby przyszłych prac konserwacyjnych lub demontażu.  
Ważne informacje dotyczące wydajności energetycznej opraw TRILUX oraz ich konserwacji i utylizacji znaleźć można w internecie pod adresem:  
[www.trilux.com/eg245](http://www.trilux.com/eg245)

### de SICHERHEITSHINWEISE

Der elektrische Anschluss darf nur von fachkundigem Personal durchgeführt werden, das hierfür ausgebildet und befugt ist.

- Arbeiten Sie niemals bei anliegender Spannung an der Leuchte.
- Die Lichtquelle dieser Leuchte darf nicht durch den Anwender ausgetauscht oder ersetzt werden.

#### VORSICHT – Gefahr eines elektrischen Schlages!

- Bei Störungen oder Ausfall des LED-Moduls wenden Sie sich bitte an TRILUX.
- LED-Modul **Risikogruppe 1**
- Betreiben Sie die Leuchte **Mirona Fit...ESG** nur mit unbeschädigter Abdeckscheibe.

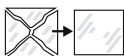

### Wichtige Hinweise zu elektronischen Betriebsgeräten (EVG)

- Eine Neutralleiterunterbrechung im Drehstromkreis führt zu Überspannungsschäden in der Beleuchtungsanlage. Neutralleiter-Trennklemme deshalb nur spannungsfrei öffnen und vor Wiedereinschalten schließen.
- Die maximal zulässige Umgebungstemperatur  $t_a$  der Leuchte darf nicht überschritten werden. Überschreitung reduziert die Lebensdauer, im Extremfall droht Frühausfall.
- Anschlussleitungen für Steuereingänge dimmbarer EVG (1...10 V, DALI etc.) 230 V netzspannungsfest auslegen.

### en SAFETY NOTES

The electrical connection may be set up by suitably trained and qualified, authorised personnel only.

- Never work when voltage is present on the luminaire.
- The light source of this luminaire must not be exchanged or replaced by the user.

#### CAUTION – danger of electric shock!

- In case of malfunctions or failure of the LED module, please contact TRILUX.
- LED module **risk group 1**
- Only operate the luminaire **Mirona Fit...ESG** if the cover is undamaged.



### Important information about electronic control gear (ECG)

- Interference to the neutral conductor in a three-phase circuit results in overvoltage damage in the lighting installation. Only open the neutral conductor-disconnect terminal when disconnected from the power supply and close prior to switching on again.
- The maximum admissible ambient temperature  $t_a$  of the luminaire may not be exceeded. Exceeding this temperature reduces the service life and, in extreme cases, early failure may occur.
- Use mains cables for control inputs of dimmable ECG (1...10 V, DALI, etc.) which are rated for 230 V.

### fr CONSIGNES DE SÉCURITÉ

Le raccordement électrique ne peut être effectué que par un personnel compétent, dûment formé et autorisé à effectuer de telles opérations.

- Ne travaillez jamais sur un luminaire sous tension.
- L'utilisateur n'est pas autorisé à échanger ou à remplacer la source de lumière de ce luminaire.

#### ATTENTION : danger d'électrocution !

- En cas de perturbations ou défaillances du module LED, veuillez vous adresser à TRILUX.
- Module LED, **groupe de risques 1**
- N'utilisez le luminaire **Mirona Fit...ESG** qu'avec une plaque de recouvrement intacte.



### Remarques importantes concernant les ballasts électroniques (EVG)

- Une interruption du conducteur neutre dans le circuit de courant triphasé entraîne des dommages de surtension de l'installation d'éclairage. Donc, ouvrir la borne de coupure du conducteur neutre lorsque l'installation est hors tension et la fermer avant la remise sous tension.
- Ne pas dépasser la température ambiante maximale admissible  $t_a$  pour les luminaires. Un dépassement de cette température réduit leur durée de vie et peut, au pire, entraîner une défaillance prématurée.
- Dimensionner les câbles d'alimentation pour les entrées de commande de ballasts électroniques dimmables (1...10 V, DALI, etc.) afin qu'ils supportent une tension de secteur de 230 V.

### it AVVERTENZE DI SICUREZZA

L'allacciamento elettrico deve essere eseguito esclusivamente da personale esperto, addestrato e autorizzato allo scopo.

- Non eseguire mai i lavori sull'apparecchio se questo è sotto tensione.
- All'utente non è consentito sostituire la sorgente luminosa di questo apparecchio.

#### ATTENZIONE: pericolo di scarica elettrica!

- In caso di disturbi o di guasto del modulo LED rivolgersi a TRILUX.
- Modulo LED **gruppo a rischio 1**
- Impiegare l'apparecchio **Mirona Fit...ESG** solo se il diffusore di copertura non riporta danni.



### Indicazioni importanti per reattori elettronici (EVG)

- Un'interruzione del conduttore neutro nel circuito di corrente trifase provoca danni da sovratensione nel sistema di illuminazione. Aprire perciò il morsetto di separazione solo in assenza di tensione e chiuderlo prima di inserirla di nuovo.

- È vietato superare la temperatura ambiente  $t_a$  massima ammessa per l'apparecchio. Una temperatura superiore riduce la sua durata utile e in caso estremo vi è pericolo di guasto precoce.
- Posare le linee di collegamento per gli ingressi di comando di EVG dimmerabili (1...10 V, DALI ecc.) a 230 V garantendo la rigidità dielettrica.

#### **ES** INDICACIONES DE SEGURIDAD

**La conexión eléctrica debe ser realizada por personal especializado, cualificado y autorizado para ello.**

- No trabaje nunca con la luminaria conectada a la tensión.
- El usuario no debe cambiar o sustituir la bombilla de esta luminaria.

#### **ATENCIÓN – ¡Peligro de choque eléctrico!**

- En caso de un fallo técnico o de una avería del módulo LED, póngase en contacto con TRILUX.
- Módulo LED **Grupo de riesgo 1**
- Ponga en funcionamiento la luminaria **Mirona Fit...ESG** sólo si el cristal de protección no presenta ningún daño.



#### **Advertencias importantes referentes a los balastos electrónicos (EVG)**

- La interrupción del conductor neutro en el circuito de corriente trifásica provoca daños por sobretensión en la instalación de iluminación. Por consiguiente, el borne desconector del conductor neutro solamente debe abrirse cuando no lleve tensión y debe cerrarse antes de encender de nuevo la luminaria.
- La temperatura máxima admisible  $t_a$  de la luminaria no debe ser superada. Una temperatura más alta provoca una reducción de la vida útil y, en caso extremo, puede producirse un fallo prematuro.
- Los cables de alimentación de los balastos electrónicos regulables para las entradas de control (1...10V, DALI, etc.) 230 V deben colocarse con tensión estable.



#### **NL** VEILIGHEIDSAANWIJZINGEN

**De elektrische aansluiting mag alleen worden uitgevoerd door deskundig personeel dat hiertoe opgeleid en bevoegd is.**

- Voer nooit werkzaamheden uit aan een armatuur die onder spanning staat.
- De lichtbron van deze armatuur mag niet door de gebruiker veranderd of vervangen worden.

#### **VOORZICHTIG! Gevaar voor een elektrische schok!**

- Gelieve bij storingen of uitval van de LED-module contact op te nemen met TRILUX.
- LED-module **risicoklasse 1**
- Gebruik de armatuur **Mirona Fit...ESG** alleen als de afdekplaat onbeschadigd is.

#### **Belangrijke instructies voor elektronische voorschakelapparaten (EVSA's)**

- Een onderbreking van de nulleider in de draaistroomkring veroorzaakt schade door overspanning in de verlichtingsinstallatie. De nullem mag daarom alleen geopend worden als de installatie spanningsvrij is en moet weer worden gesloten alvorens de spanning weer wordt ingeschakeld.
- De maximaal toelaatbare omgevingstemperatuur ( $t_a$ ) van de armatuur mag niet worden overschreden. Overschrijding van de temperatuur heeft een kortere levensduur van de armatuur tot gevolg en leidt in extreme gevallen zelfs tot een vervroegde uitval.
- De aansluitleidingen voor sturingangen van dimbare EVSA's (1...10 V, DALI enz.) moeten 230V-netspanningsvast zijn.

#### **PL** ZASADY BEZPIECZEŃSTWA

**Podłączenie elektryczne może być wykonywane wyłącznie przez wykwalifikowany, przeszkolony i upoważniony personel.**

- Nigdy nie pracować przy oprawie pod napięciem.
- Źródło światła tej oprawy nie może być wymieniane ani zastępowane przez użytkownika.

#### **OSTROŻNIE – Ryzyko porażenia prądem!**

- W przypadku usterek lub awarii modułu LED prosimy o kontakt z firmą TRILUX.
- Moduł LED z **grupy ryzyka 1**
- Eksploatacja oprawy **Mirona Fit... ESG** dozwolona jest tylko z nieuszkodzoną osłoną.

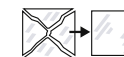

#### **Ważne wskazówki dotyczące stateczników elektronicznych**

- Przerwanie przewodu zerowego w obwodzie trójfazowym prowadzi do uszkodzenia instalacji oświetleniowej na skutek przepięcia. Dlatego zacisk rozłączny przewodu zerowego należy rozwiierać tylko po odłączeniu od zasilania i zwrócić go ponownie przed ponownym włączeniem.
- Nie przekraczać maksymalnej dopuszczalnej temperatury otoczenia  $t_a$  oprawy. Przegrzanie skraca trwałość urządzenia, a w ekstremalnych przypadkach grozi przedwczesną awarią.
- Przewody podłączeniowe wejść sterujących ściemnianych stateczników elektronicznych (1...10 V, DALI itp.) 230 V muszą być odporne na przebicia.

#### de BESTIMMUNGSGEMÄßE VERWENDUNG

- Die Leuchte **Mirona Fit...** ist bestimmt für Standardanwendung in Feuchträumen und überdachten Außenbereichen mit einer Umgebungstemperatur von:

**t<sub>a</sub> 50 °C bei Mirona-Fit 13000 / 26000 lm**

**t<sub>a</sub> 45 °C bei Mirona-Fit 52000 lm**

**t<sub>a</sub> 70 °C bei Mirona-Fit TP 10000 / 20000 lm**

**t<sub>a</sub> 60 °C bei Mirona-Fit TP 40000 lm**

**t<sub>a</sub> 50 °C bei Mirona-Fit ...+LLWS**

- Die Leuchte ist **nicht** für korrosive Atmosphären geeignet (z. B. Schwimmbad, Intensivtierhaltung, Tunnel).
- Häufiges Schalten bei einer Umgebungstemperatur von **t<sub>a</sub> < 0 °C** verkürzt die Lebensdauer des LED-Moduls.
- Die Oberflächentemperaturen der Leuchte sind begrenzt. Die Leuchte ist geeignet für den Einsatz in Bereichen, in denen mit Ablagerung auch leitfähigen Metallstaubes zu rechnen ist.



#### en INTENDED USE

- The luminaire **Mirona Fit...** is intended for standard use in damp environments and in outdoor areas covered by roofs at an ambient temperature of:

**t<sub>a</sub> 50 °C for Mirona-Fit 13000/26000 lm**

**t<sub>a</sub> 45 °C for Mirona-Fit 52000 lm**

**t<sub>a</sub> 70 °C for Mirona-Fit TP 10000/20000 lm**

**t<sub>a</sub> 60 °C for Mirona-Fit TP 40000 lm**

**t<sub>a</sub> 50 °C for Mirona-Fit ...+LLWS**

- The luminaire is **not** suitable for corrosive atmospheres (e.g. swimming pools, factory farms, tunnels).
- Frequent switching at an ambient temperature of **t<sub>a</sub> < 0 °C** will shorten the service life of the LED module.
- The surface temperatures of the luminaire are limited. The luminaire is suitable for use in areas where the deposition of conductive metallic dust is expected.



#### fr UTILISATION CONFORME À L'USAGE PRÉVU

- Le luminaire **Mirona Fit...** est destiné à des applications standards dans des locaux humides et dans des extérieurs couverts aux températures ambiantes entre :

**t<sub>a</sub> 50 °C pour Mirona-Fit 13000/26000 lm**

**t<sub>a</sub> 45 °C pour Mirona-Fit 52000 lm**

**t<sub>a</sub> 70 °C pour Mirona-Fit TP 10000/20000 lm**

**t<sub>a</sub> 60 °C pour Mirona-Fit TP 40000 lm**

**t<sub>a</sub> 50 °C pour Mirona-Fit ...+LLWS**



- Le luminaire ne convient pas à des atmosphères corrosives (piscine, production animale intensive, tunnel, ...).
- Une commutation fréquente à une température ambiante **t<sub>a</sub> < 0 °C** raccourcit la durée de vie du module LED.
- Les températures de surface du luminaire sont limitées. Le luminaire convient à une utilisation dans des zones où l'on peut également s'attendre à des dépôts de poussières métalliques conductrices.



#### it UTILIZZO CONFORME A DESTINAZIONE

- L'apparecchio **Mirona Fit...** è destinato all'impiego standard in ambienti umidi e aree esterne coperte con una temperatura ambiente:

**t<sub>a</sub> 50 °C per Mirona-Fit 13000/26000 lm**

**t<sub>a</sub> 45 °C per Mirona-Fit 52000 lm**

**t<sub>a</sub> 70 °C per Mirona-Fit TP 10000/20000 lm**

**t<sub>a</sub> 60 °C per Mirona-Fit TP 40000 lm**

**t<sub>a</sub> 50 °C per Mirona-Fit ...+LLWS**

- L'apparecchio **non** è adatto per atmosfere corrosive (ad es. piscine, allevamenti intensivi di animali, gallerie).
- Un azionamento ripetuto ad una temperatura ambiente **t<sub>a</sub> < 0 °C** accorcia la durata utile del modulo LED.
- La gamma di temperature superficiali dell'apparecchio è limitata. L'apparecchio è idoneo per l'impiego in aree in cui si deve fare i conti con una deposizione anche di polvere metallica conduttiva.



#### es USO PREVISTO

- Luminaria **Mirona Fit...** apta para aplicaciones estándares en locales húmedos y exteriores cubiertos con una temperatura ambiente:

**t<sub>a</sub> 50 °C en Mirona-Fit 13000/26000 lm**

**t<sub>a</sub> 45 °C en Mirona-Fit 52000 lm**

**t<sub>a</sub> 70 °C en Mirona-Fit TP 10000/20000 lm**

**t<sub>a</sub> 60 °C en Mirona-Fit TP 40000 lm**

**t<sub>a</sub> 50 °C en Mirona-Fit ...+LLWS**

- La luminaria **no** es apropiada para atmósferas corrosivas (p. ej., piscinas, ganadería industrial, túneles).
- La conmutación frecuente a una temperatura ambiente **t<sub>a</sub> < 0 °C** reduce la vida útil del módulo LED.
- Las temperaturas superficiales de la luminaria están limitadas. La luminaria es apta para el uso en zonas en las que debe contarse también con la acumulación de polvo metálico conductor.



#### **(nl) DOELMATIG GEBRUIK**

- De armatuur Mirona Fit... is bedoeld voor standaardgebruik in vochtige ruimten en overdekte ruimten in de buitenlucht met een omgevingstemperatuur van:

**t<sub>a</sub> 50 °C bij Mirona-Fit 13000/26000 lm**

**t<sub>a</sub> 45 °C bij Mirona-Fit 52000 lm**

**t<sub>a</sub> 70 °C bij Mirona-Fit TP 10000/20000 lm**

**t<sub>a</sub> 60 °C bij Mirona-Fit TP40000 lm**

**t<sub>a</sub> 50 °C bij Mirona-Fit ...+LLWS**

- De armatuur is **niet geschikt voor corrosieve atmosferen** (bijv. zwembaden, intensieve veehouderij, tunnels).
- Veelvuldig schakelen bij een omgevingstemperatuur van **t<sub>a</sub> < 0 °C** verkort de levensduur van de LED-module.
- De oppervlaktetemperaturen van de armatuur zijn beperkt.

De armatuur is geschikt voor gebruik in zones waar afzetting van geleidend metaalstof te verwachten is.



#### **(pl) ZASTOSOWANIE ZGODNIE Z PRZEZNACZENIEM**

- Oprawa **Mirona Fit...** jest przeznaczona do standardowych zastosowań w pomieszczeniach wilgotnych i zadaszonych strefach wewnętrznych w temperaturze otoczenia:

**t<sub>a</sub> 50 °C w Mirona-Fit 13000/26000 lm**

**t<sub>a</sub> 45 °C w Mirona-Fit 52000 lm**

**t<sub>a</sub> 70 °C w Mirona-Fit TP 10000/20000 lm**

**t<sub>a</sub> 60 °C w Mirona-Fit TP40000 lm**

**t<sub>a</sub> 50 °C w Mirona-Fit ...+LLWS**

- Oprawa nie nadaje się użycia w środowisku korozyjnym (np. na basenach, w intensywnych hodowlach zwierząt, tunelach).
- Częste przetaczanie w temperaturze otoczenia **t<sub>a</sub> < 0°C** skraca trwałość modułu LED.
- Temperatury powierzchniowe oprawy są ograniczone. Oprawa nadaje się do zastosowania w strefach, w których można liczyć się z osadzaniem się również przewodzących pyłów metali.

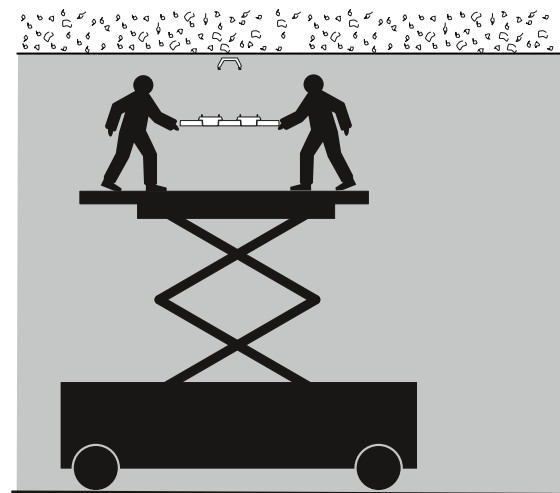

**(de) TRILUX empfiehlt eine 2-Mann-Montage.** Aus Sicherheitsgründen sollte die Leuchte mithilfe eines Steigers montiert werden.

**(en) TRILUX recommends 2-person installation.** The luminaire should be mounted using a work platform for reasons of safety.

**(fr) TRILUX recommande un montage à 2 personnes.** Pour des raisons de sécurité, montez le luminaire en utilisant une plateforme élévatrice.

**(it) TRILUX consiglia di effettuare il montaggio in due.** Per motivi di sicurezza l'apparecchio dovrebbe inoltre essere montato servendosi di un mezzo elevatore.

**(es) TRILUX recomienda un trabajo realizado por dos personas.** Por motivos de seguridad, la luminaria debería montarse con la ayuda de una plataforma de elevación.

**(nl) TRILUX raadt aan de montage met 2 personen uit te voeren.** Om veiligheidsredenen moet de armatuur met behulp van een hoogwerker gemonteerd worden.

**(pl) TRILUX zaleca montaż przez dwie osoby.** Ze względów bezpieczeństwa oprawę należy montować z użyciem schodków.



Typ

### Mirona Fit B LED...

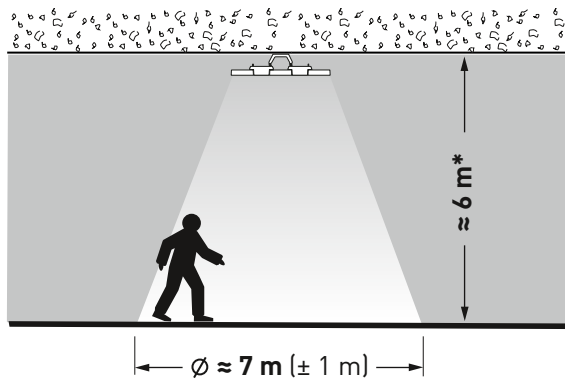

Typ

### Mirona FIT T LED...

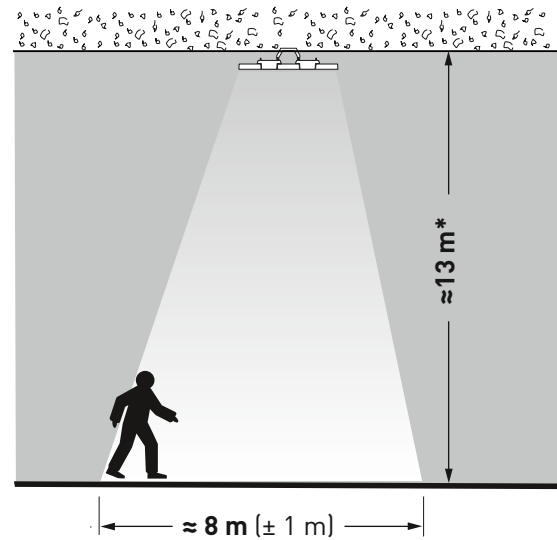

Typ

### Mirona FIT TB LED...

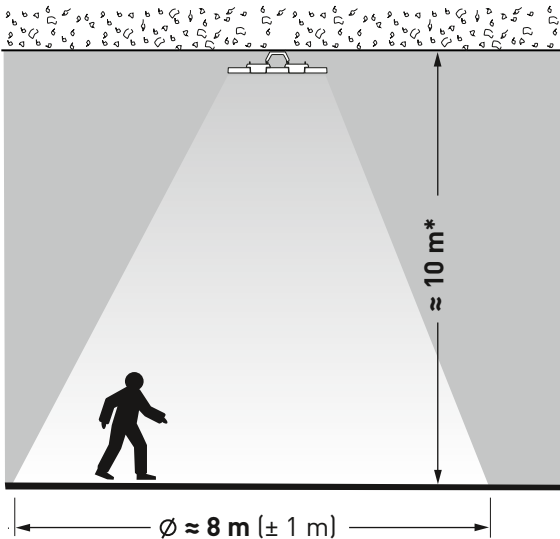

- \*** = **(de)** empfohlene Befestigungshöhe  
**(en)** recommended mounting height  
**(fr)** hauteur de fixation recommandée  
**(it)** altezza di fissaggio consigliata  
**(es)** altura de fijación recomendada  
**(nl)** aanbevolen bevestigingshoogte  
**(pl)** zalecana wysokość montażu

🇩🇪 **VEREINFACHTE EU-KONFORMITÄTSERKLÄRUNG**

Hiermit erklärt TRILUX, dass der Funkanlagentyp **(Mirona Fit TB LED...+LLWS..)** der **Richtlinie 2014/53/EU** entspricht. Den vollständigen Text der EU-Konformitätserklärung finden Sie im Internet: [www.trilux.com/eu-conformity](http://www.trilux.com/eu-conformity)



🇪🇳 **SIMPLIFIED EU CONFORMITY DECLARATION**

TRILUX hereby declares that the radio system type **(Mirona Fit TB LED...+LLWS..)** is compliant with the **2014/53/EU directive**. Find the complete conformity declaration text on the internet: [www.trilux.com/eu-conformity](http://www.trilux.com/eu-conformity)

🇫🇷 **DÉCLARATION DE CONFORMITÉ UE SIMPLIFIÉE**

Par la présente, TRILUX déclare que le type d'installation radio **(Mirona Fit TB LED...+LLWS..)** est conforme à la **directive 2014/53/UE**. Vous trouverez le texte intégral de la déclaration de conformité UE sur l'Internet : [www.trilux.com/eu-conformity](http://www.trilux.com/eu-conformity)

🇮🇹 **DICHIARAZIONE SEMPLIFICATA DI CONFORMITÀ UE**

Il fabbricante TRILUX dichiara che il tipo di apparecchiatura radio **(Mirona Fit TB LED...+LLWS..)** è conforme alla **Direttiva 2014/53/UE**. Il testo integrale della Dichiarazione di conformità CE lo trovate in Internet: [www.trilux.com/eu-conformity](http://www.trilux.com/eu-conformity)

🇪🇸 **DECLARACIÓN DE CONFORMIDAD CE SIMPLIFICADA**

Con la presente, TRILUX declara que el tipo de equipo radioeléctrico **(Mirona Fit TB LED...+LLWS..)** cumple con la **directiva 2014/53/CE**. Puede encontrar el texto completo de la declaración de conformidad CE en Internet: [www.trilux.com/eu-conformity](http://www.trilux.com/eu-conformity)

🇳🇱 **VEREENVOUDIGDE EU-CONFORMITEITSVERKLARING**

Hiermee verklaart TRILUX dat de radiografische installatie type **(Mirona Fit TB LED...+LLWS..)** in overeenstemming is met de **Richtlijn 2014/53/EU**. De volledige tekst van de EU-conformiteitsverklaring vindt u op het internet: [www.trilux.com/eu-conformity](http://www.trilux.com/eu-conformity)

🇵🇱 **UPROSZCZONA DEKLARACJA ZGODNOŚCI UE**

Niniejszym firma TRILUX oświadcza, że typ instalacji radiowej **(Mirona Fit TB LED...+LLWS..)** jest zgodny z **dyrektywą 2014/53/UE**. Pełny tekst deklaracji zgodności znaleźć można w Internecie: [www.trilux.com/eu-conformity](http://www.trilux.com/eu-conformity)

Typ	≈ kg
<b>Mirona Fit T LED 13000-840 ETDD</b>	<b>3,8</b>
<b>Mirona Fit TB LED 13000-840 ETDD</b>	<b>3,8</b>
<b>Mirona Fit B LED 13000-840 ETDD</b>	<b>3,8</b>
<b>Mirona Fit-TP T LED 10000-840 ETDD</b>	<b>3,8</b>
<b>Mirona Fit-TP TB LED 10000-840 ETDD</b>	<b>3,8</b>
<b>Mirona Fit-TP B LED 10000-840 ETDD</b>	<b>3,8</b>
<b>Mirona Fit T LED 13000-840 ETDD ESG</b>	<b>4,4</b>
<b>Mirona Fit TB LED 13000-840 ETDD ESG</b>	<b>4,4</b>
<b>Mirona Fit B LED 13000-840 ETDD ESG</b>	<b>4,4</b>

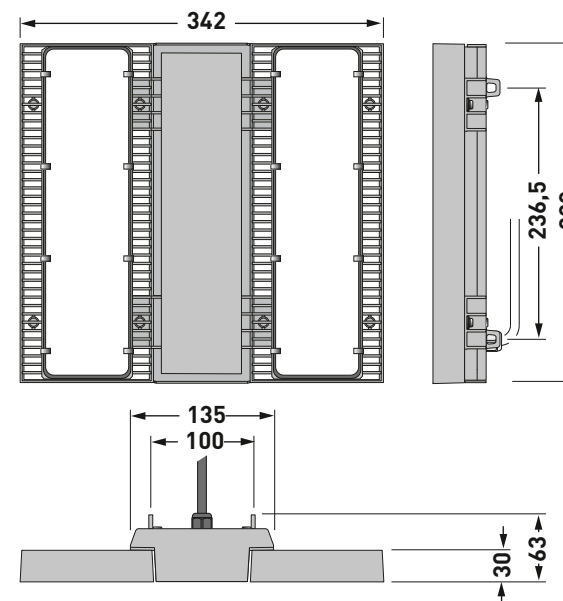

Typ	≈ kg
Mirona Fit T LED 26000-840 ETDD	7,2
Mirona Fit TB LED 26000-840 ETDD	7,2
Mirona Fit B LED 26000-840 ETDD	7,2
Mirona Fit-TP T LED 20000-840 ETDD	7,2
Mirona Fit-TP TB LED 20000-840 ETDD	7,2
Mirona Fit-TP B LED 20000-840 ETDD	7,2
Mirona Fit T LED 26000-840 ETDD ESG	8,3
Mirona Fit TB LED 26000-840 ETDD ESG	8,3
Mirona Fit B LED 26000-840 ETDD ESG	8,3

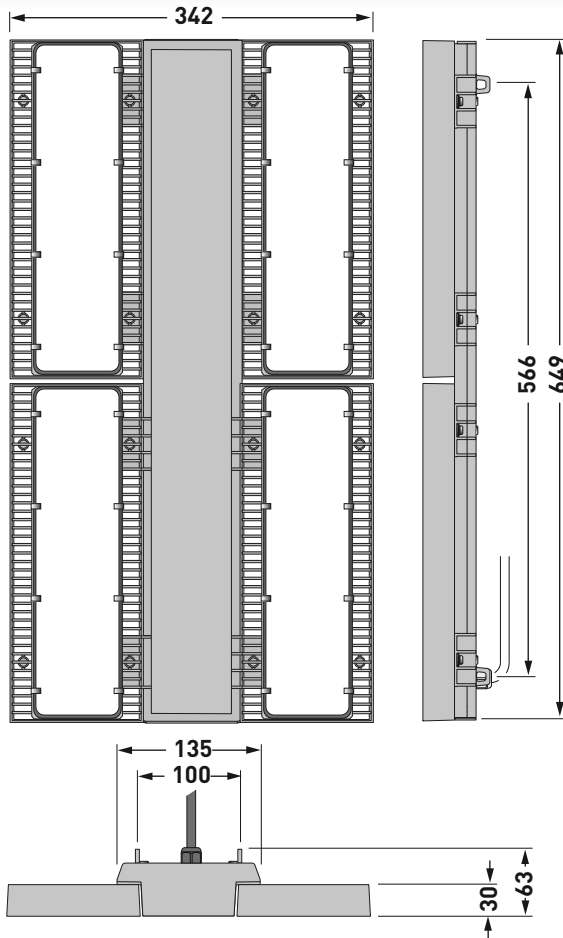

Typ	≈ kg
Mirona Fit T LED 52000-840 ETDD	11,9
Mirona Fit TB LED 52000-840 ETDD	11,9
Mirona Fit B LED 52000-840 ETDD	11,9
Mirona Fit-TP T LED 40000-840 ETDD	11,9
Mirona Fit-TP TB LED 40000-840 ETDD	11,9
Mirona Fit-TP B LED 40000-840 ETDD	11,9
Mirona Fit T LED 52000-840 ETDD ESG	13,6
Mirona Fit TB LED 52000-840 ETDD ESG	13,6
Mirona Fit B LED 52000-840 ETDD ESG	13,6

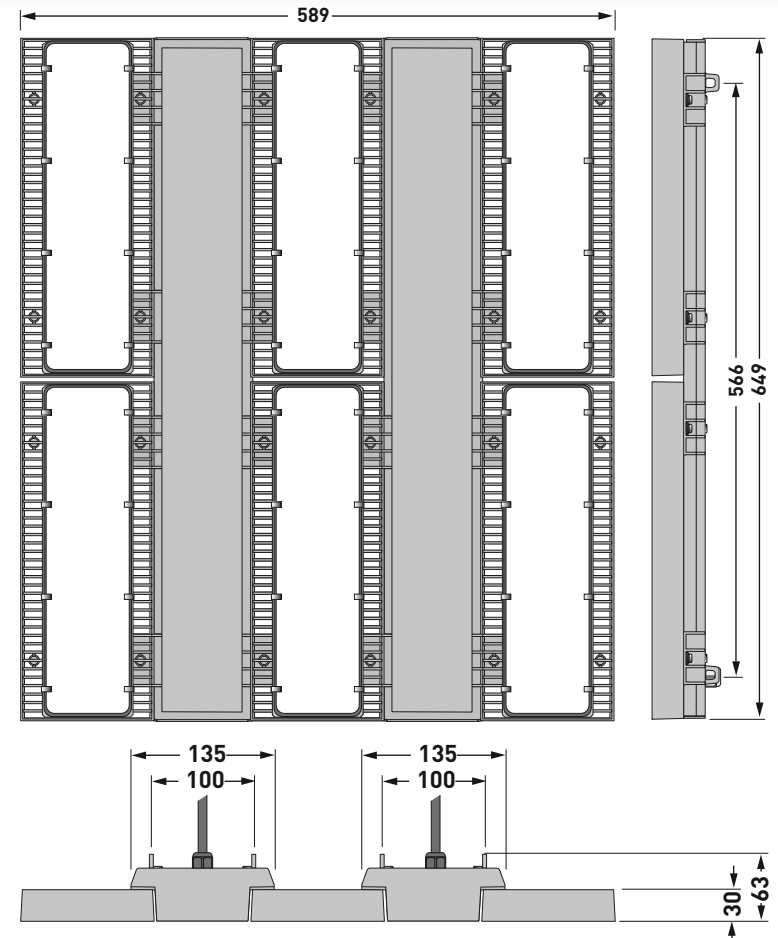



Typ	≈ kg
Mirona Fit TB LED 13000-840 ETDD+LLWS IS3	4,2
Mirona Fit TB LED 13000-840 ETDD+LLWS IS4	4,2

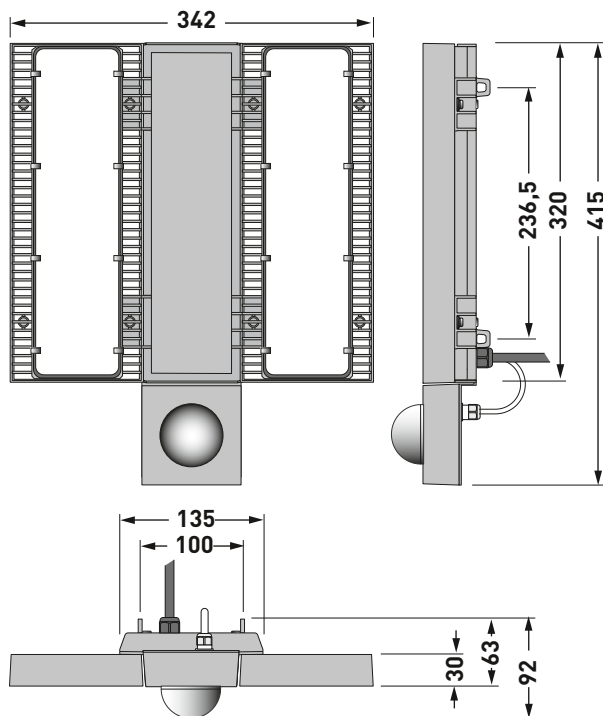

Typ	≈ kg
Mirona Fit TB LED 26000-840 ETDD+LLWS IS3	7,6
Mirona Fit TB LED 26000-840 ETDD+LLWS IS4	7,6

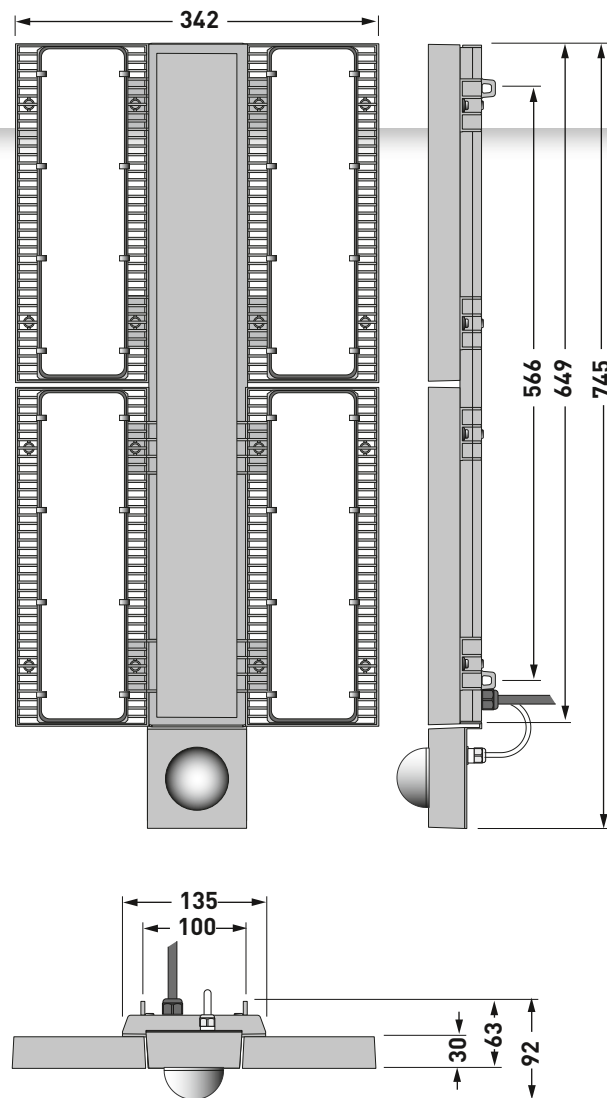

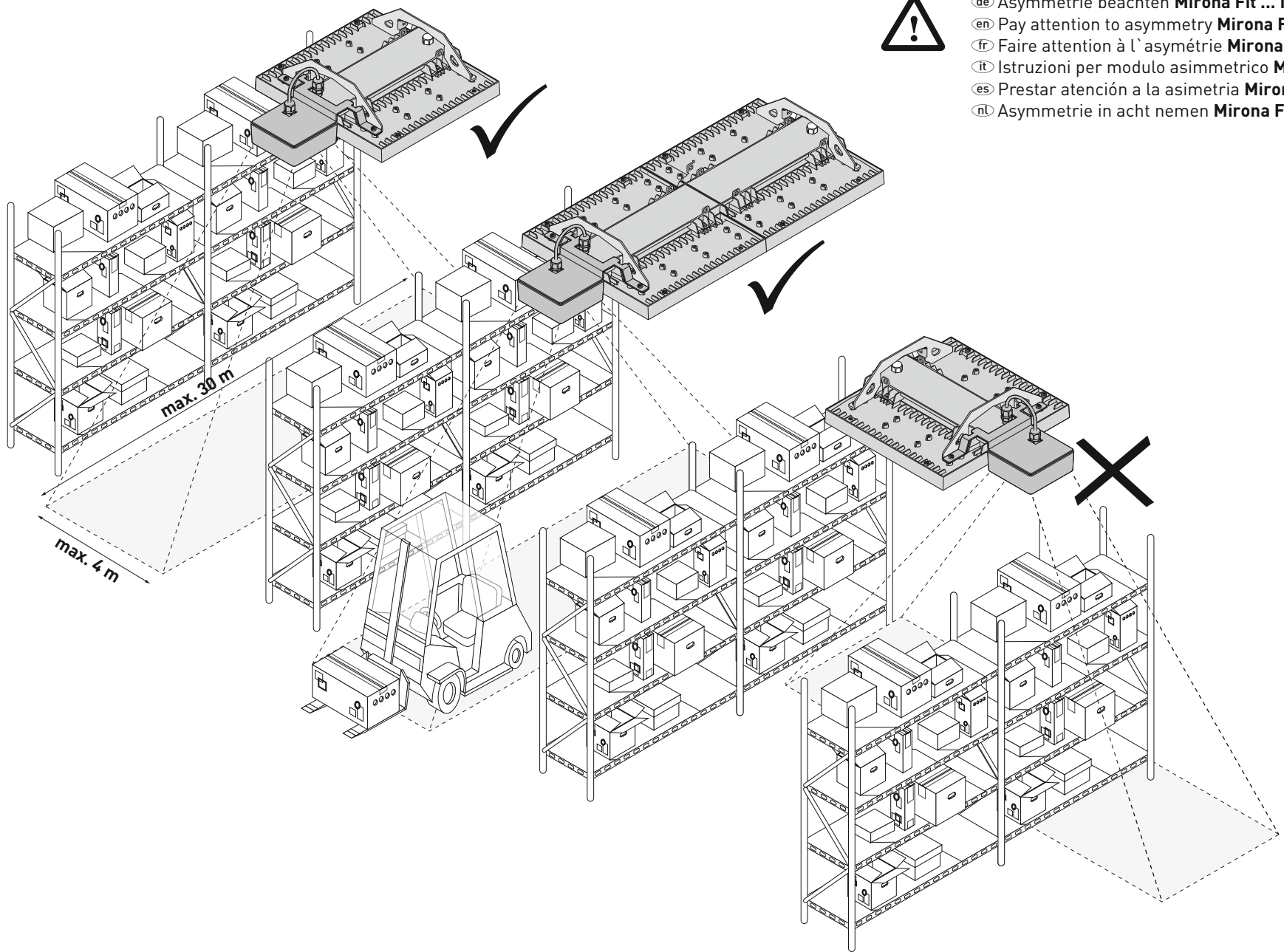

- de Asymmetrie beachten **Mirona Fit ... IS4**
- en Pay attention to asymmetry **Mirona Fit ... IS4**
- fr Faire attention à l'asymétrie **Mirona Fit ... IS4**
- it Istruzioni per modulo asimmetrico **Mirona Fit ... IS4**
- es Prestar atención a la asimetría **Mirona Fit ... IS4**
- nl Asymmetrie in acht nemen **Mirona Fit ... IS4**

**de** Achten Sie bei der Auswahl der bauseitigen Befestigungsmittel auf die **5-fache Sicherheit (Leuchtengewicht + Deckenbefestigung)**. Die zusätzlichen Bohrungen im Montageblech sind optionale Befestigungspunkte.



**en** Observe the **5-fold safety (luminaire weight + ceiling mounting)** when specifying the on-site mounting equipment. The additional drill holes in the mounting plate are optional mounting points.

**fr** En sélectionnant les fixations en attente, pensez à la **sécurité quintuple (poids du luminaire + fixation au plafond)**. Les forures supplémentaires de la tôle de montage sont des points de fixation optionnels.

**it** Quando si scelgono gli elementi di fissaggio in cantiere, si deve fare attenzione che dispongano di **sicurezza quintupla (peso dell'apparecchio + fissaggio a soffitto)**. I fori aggiuntivi nel pannello di montaggio sono punti di fissaggio opzionali.

**es** Tenga en cuenta la **seguridad quintuple** al seleccionar los accesorios de fijación en la obra (**peso de la luminaria + fijación al techo**).

Los taladros adicionales en la chapa de montaje son puntos de fijación opcionales.

**nl** Neem de **5-voudige veiligheid (armatuurgewicht + plafondbevestiging)** in acht bij de keuze van de bevestigingsmiddelen.

De extra boringen in de montageplaat zijn optionele bevestigingspunten.

**pl** Przy wyborze elementów mocujących w miejscu montażu należy przestrzegać **5-krotnego bezpieczeństwa (masa oprawy + mocowanie sufitowe)**.

Dodatkowe otwory w płycie montażowej to opcjonalne punkty mocowania.

- de** Zubehör
- en** Accessories
- fr** Accessoires
- it** Accessori
- es** Accesorios
- nl** Toebehoren
- pl** Akcesoria

TOC 68 880 00

**Mirona Fit AMB/52000**

≈ kg  
**0,5**

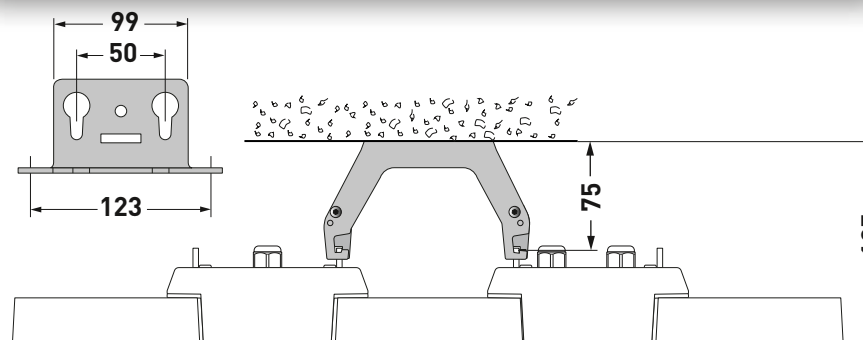

- de** Montage
- en** Mounting
- fr** Montage
- it** Montaggio
- es** Montaje
- pl** Montaż

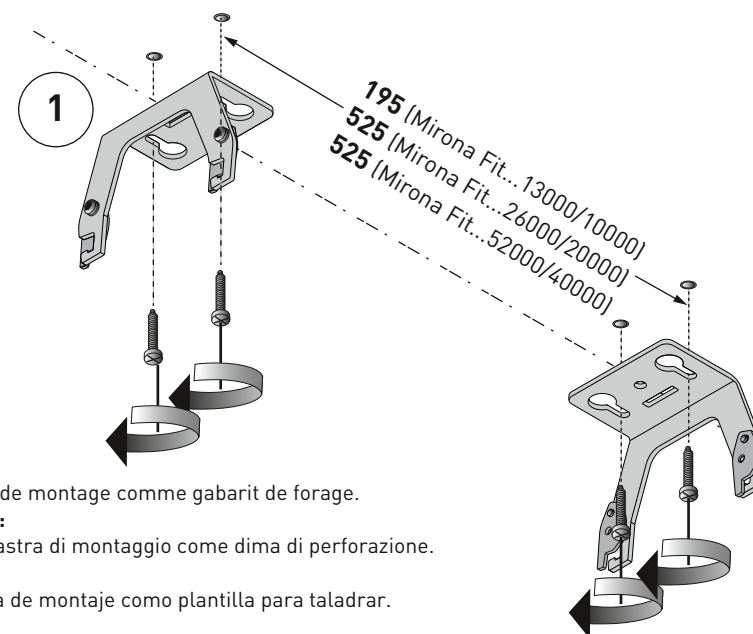

- fr** **CONSEIL:**  
Utilisez la tôle de montage comme gabarit de forage.
- it** **CONSIGLIO:**  
Utilizzare la piastra di montaggio come dima di perforazione.
- es** **CONSEJO:**  
Utilice la chapa de montaje como plantilla para taladrar.
- nl** **TIP:**  
Gebruik de montageplaat als boorsjabloon.
- pl** **Porada:**  
Użyć płyty montażowej jako szablonu wiertarskiego.

- de** Zubehör
- en** Accessories
- fr** Accessoires
- it** Accessori
- es** Accesorios
- nl** Toebehoren
- pl** Akcesoria

TOC 68 879 00

**Mirona Fit AMB/13000/26000**

≈ kg  
**0,4**

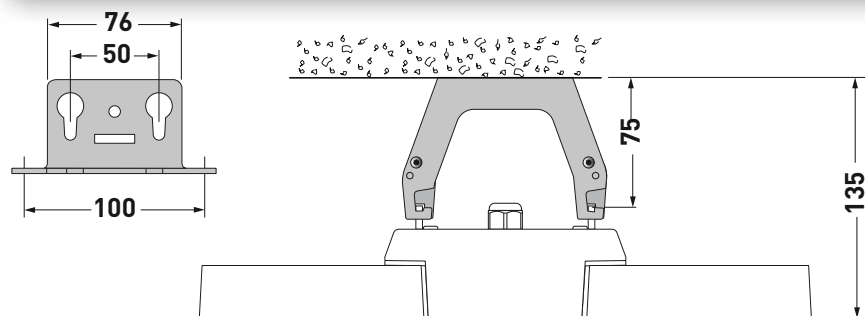
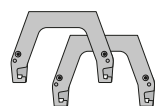

- de** **TIPP:**  
Nutzen Sie das Montageblech als Bohrschablone.
- en** **TIP:**  
The mounting plate can be used as a drilling template.

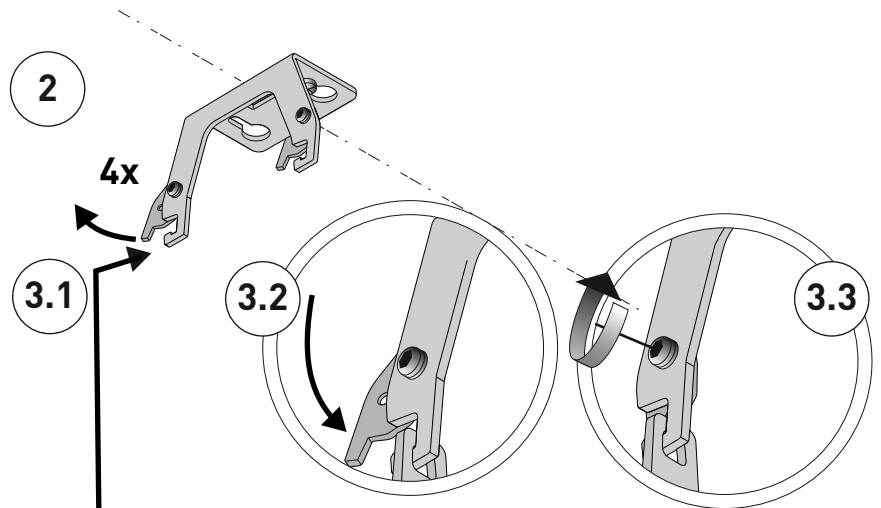

- de Leuchtensicherung, Montage erforderlich
- en Fixing of the luminaire, mounting necessary
- fr Fixation du luminaire, montage nécessaire
- it Fissaggio dell'apparecchio, montaggio necessario
- es Fijación de la luminaria, montaje necesario
- nl Armatuurborging, montage vereist
- pl Bezpiecznik oprawy, wymagany montaż



- de **TIPP:** Nutzen Sie die Bohr-  
schablone auf der Verpackung.
- en **TIP:** Use the drilling template on the packing.
- fr **CONSEIL :** Utilisez le gabarit de forage apposé sur l'emballage.
- it **CONSIGLIO:** Utilizzare la dima per foratura riprodotta sull'imballaggio.
- es **CONSEJO:** Utilice la plantilla para taladrar en el embalaje.
- nl **TIP:** Gebruik de boorsjabloon op de verpakking.
- pl **TIP:** Użyć szablonu wiertarskiego na opakowaniu.

de	Zubehör	TOC 68 881 00	≈ kg
en	Accessories	<b>Mirona Fit AWB/13000/26000</b>	<b>1,3</b>
fr	Accessoires		
it	Accessori		
es	Accesorios		
nl	Toebehoren		
pl	Akcesoria		

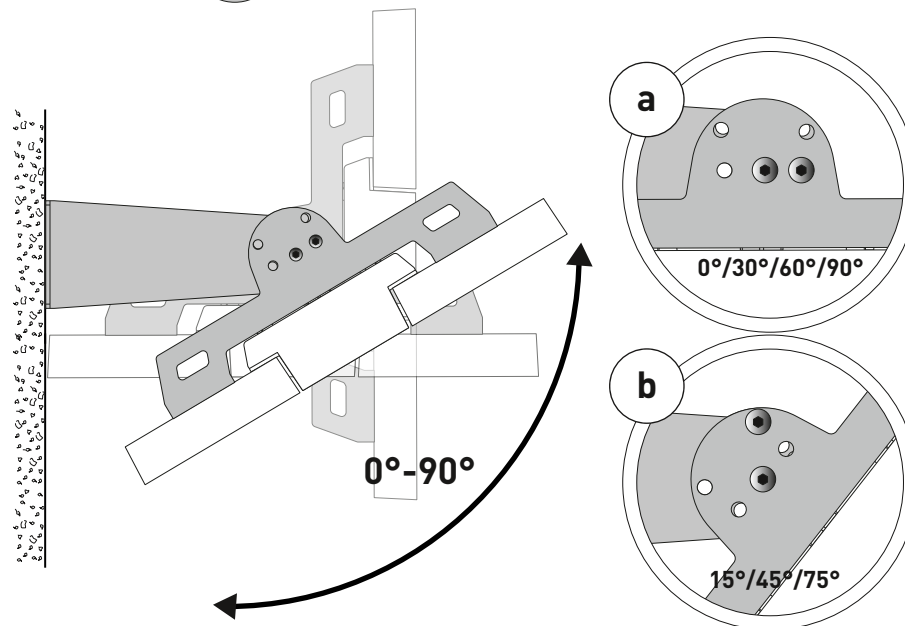
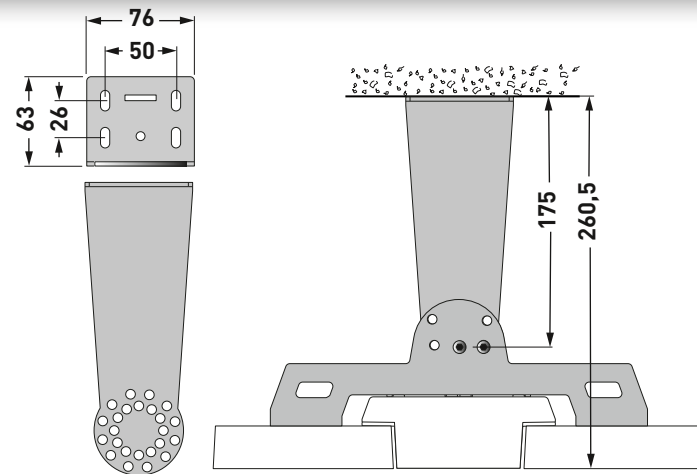

de Montage  
en Mounting  
fr Montage  
it Montaggio  
es Montaje  
pl Montaż

1

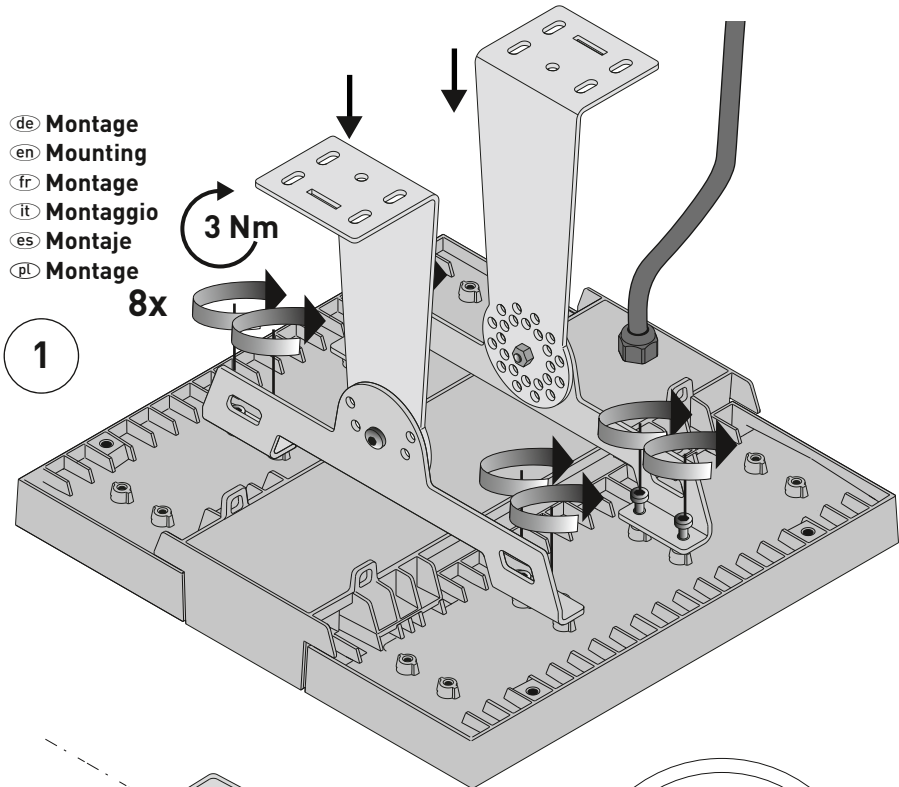

2

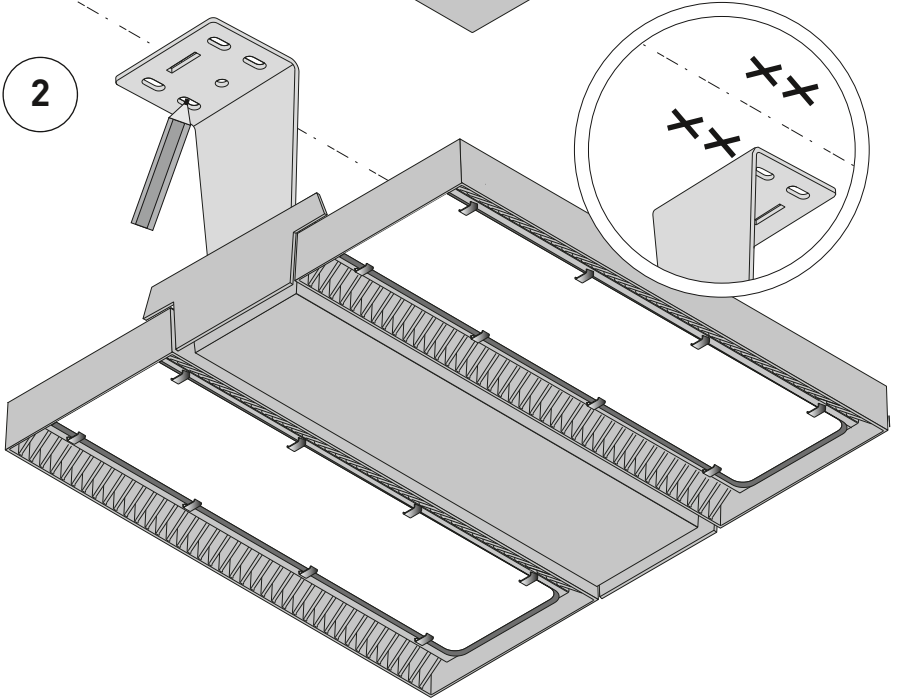

3

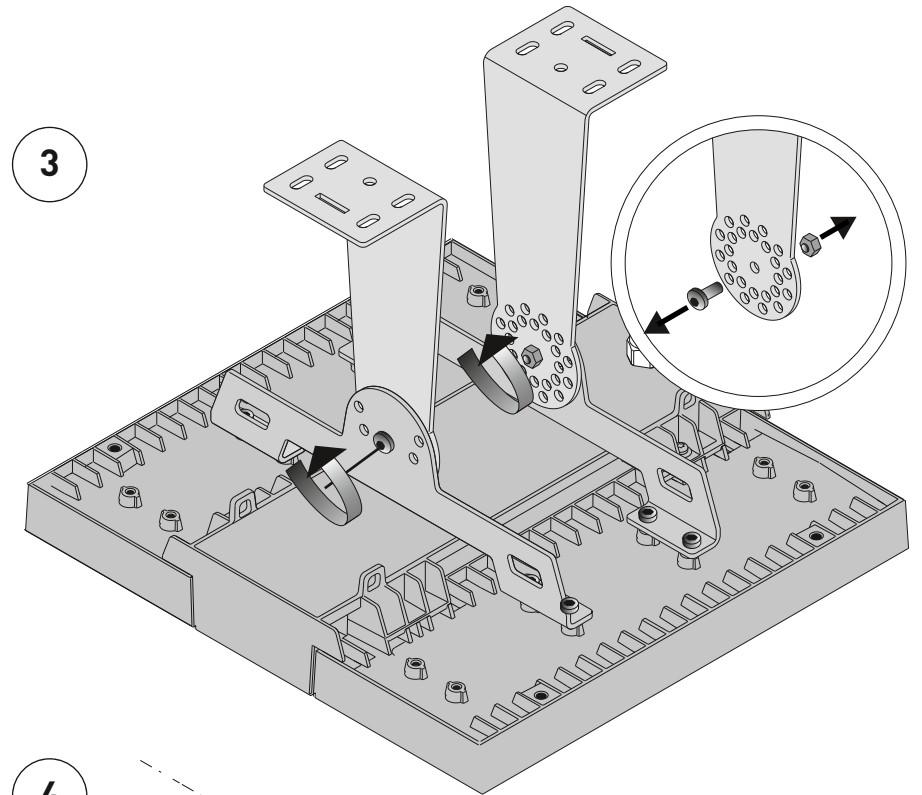

4

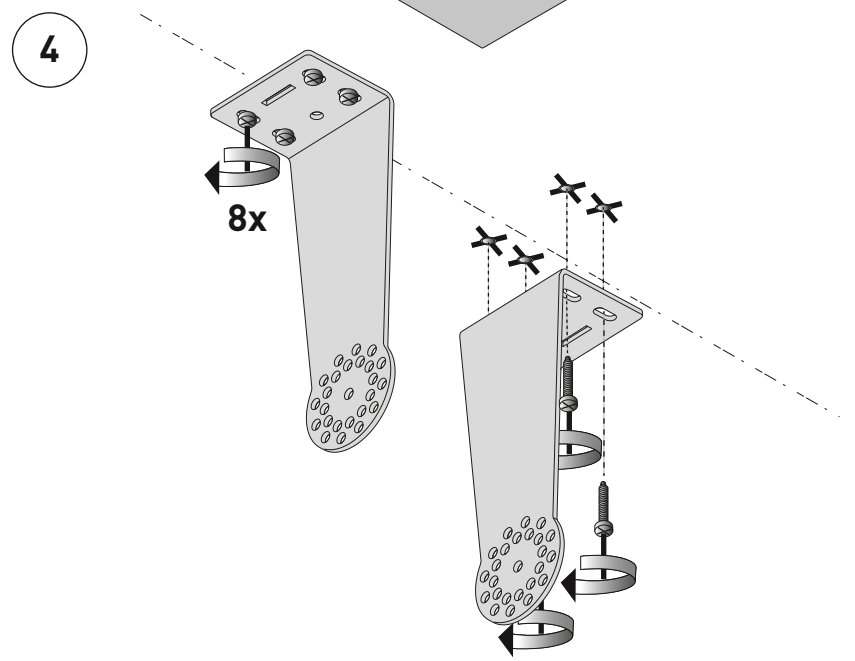



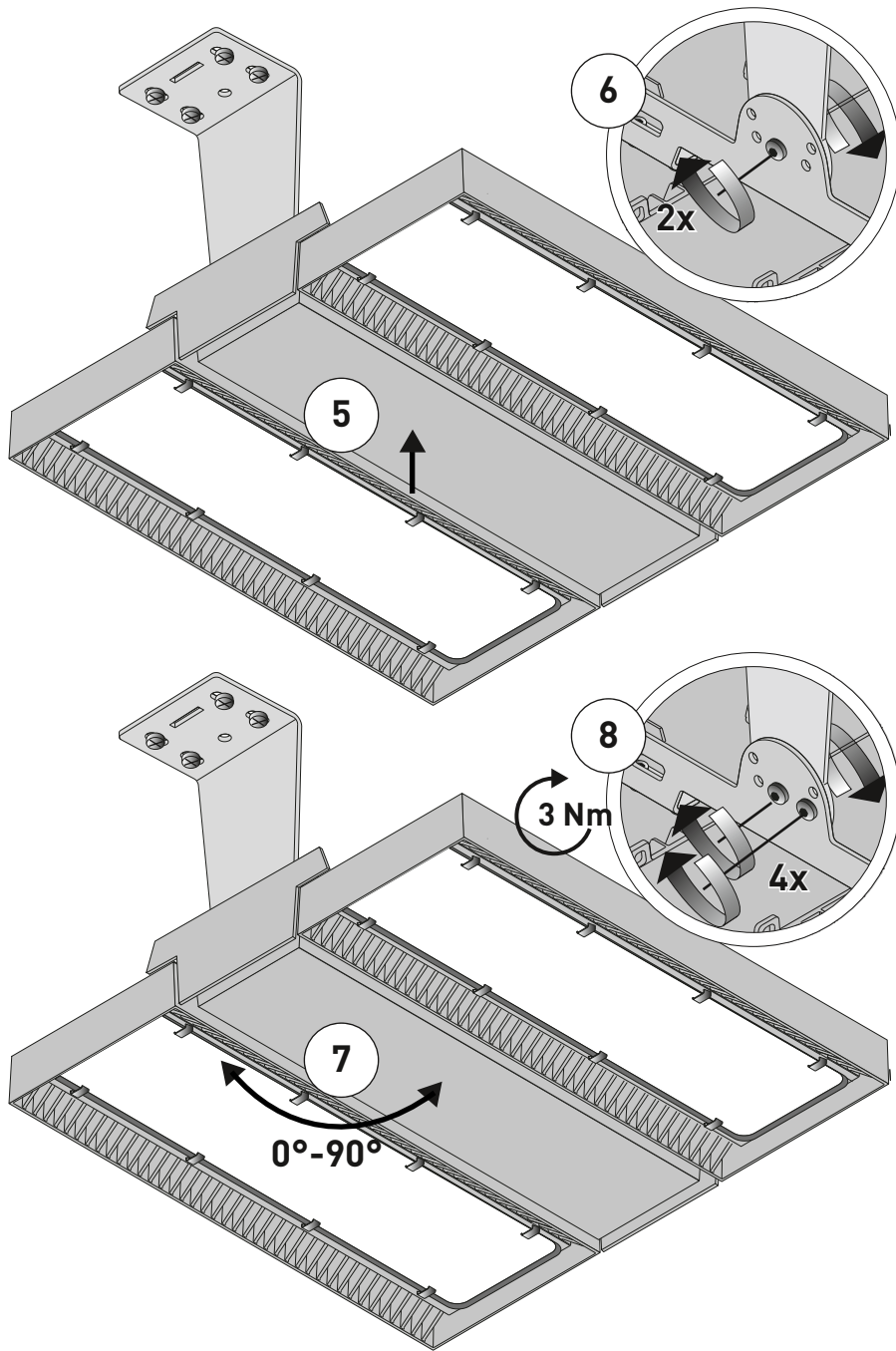

- de Zubehör
- en Accessories
- fr Accessoires
- it Accessori
- es Accesorios
- nl Toebehoren
- pl Akcesoria

TOC 68 882 00  
**Mirona Fit AKY K**

≈ kg  
**0,6**

- de **Montage**
- en **Mounting**
- fr **Montage**
- it **Montaggio**
- es **Montaje**
- pl **Montaż**

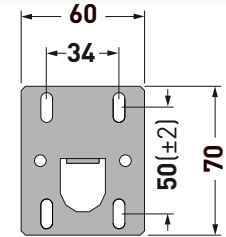

1

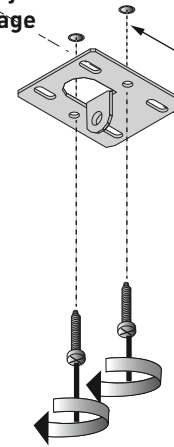

236 (Mirona Fit... 13000/10000)  
 566 (Mirona Fit... 26000/20000)  
 566 (Mirona Fit... 52000/40000)

2

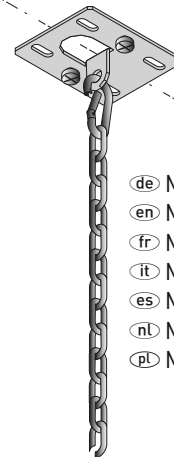

- de Montage nur für Innenräume geeignet.
- en Mounting suitable only for indoor rooms.
- fr Montage ne convenant qu'à l'intérieur.
- it Montaggio adatto solo per interni.
- es Montaje sólo adecuado en interiores.
- nl Montage enkel geschikt voor binnenruimten.
- pl Montaż tylko w pomieszczeniach zamkniętych.

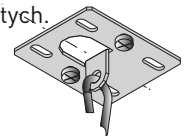

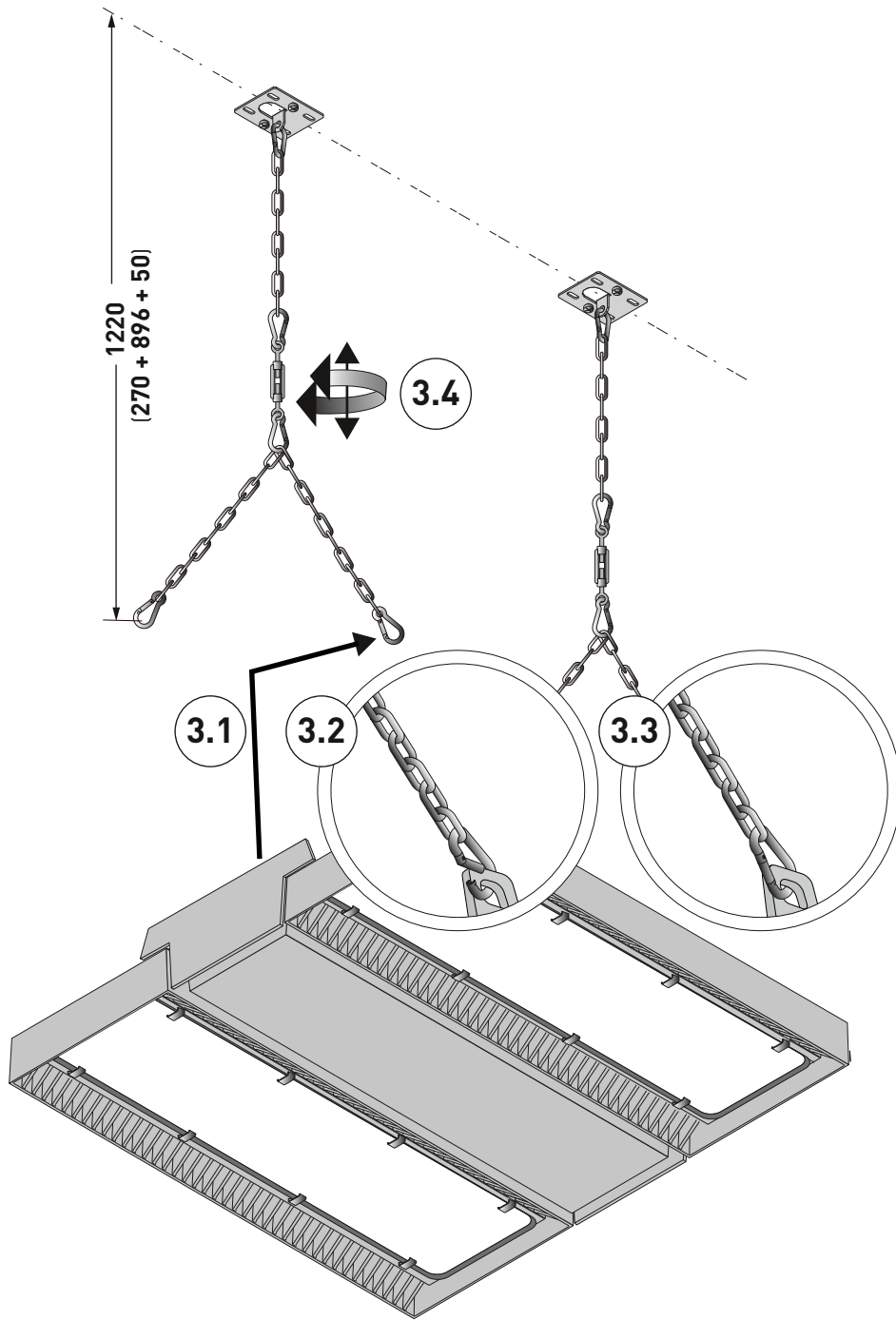

- de Winkeleinstellungen mit
- en Angle adjustment with
- fr Réglages angulaires avec
- it Regolazioni dell'angolo con
- es Posiciones del ángulo con
- nl Hoekinstellingen met
- pl Ustawianie kąta za pomocą

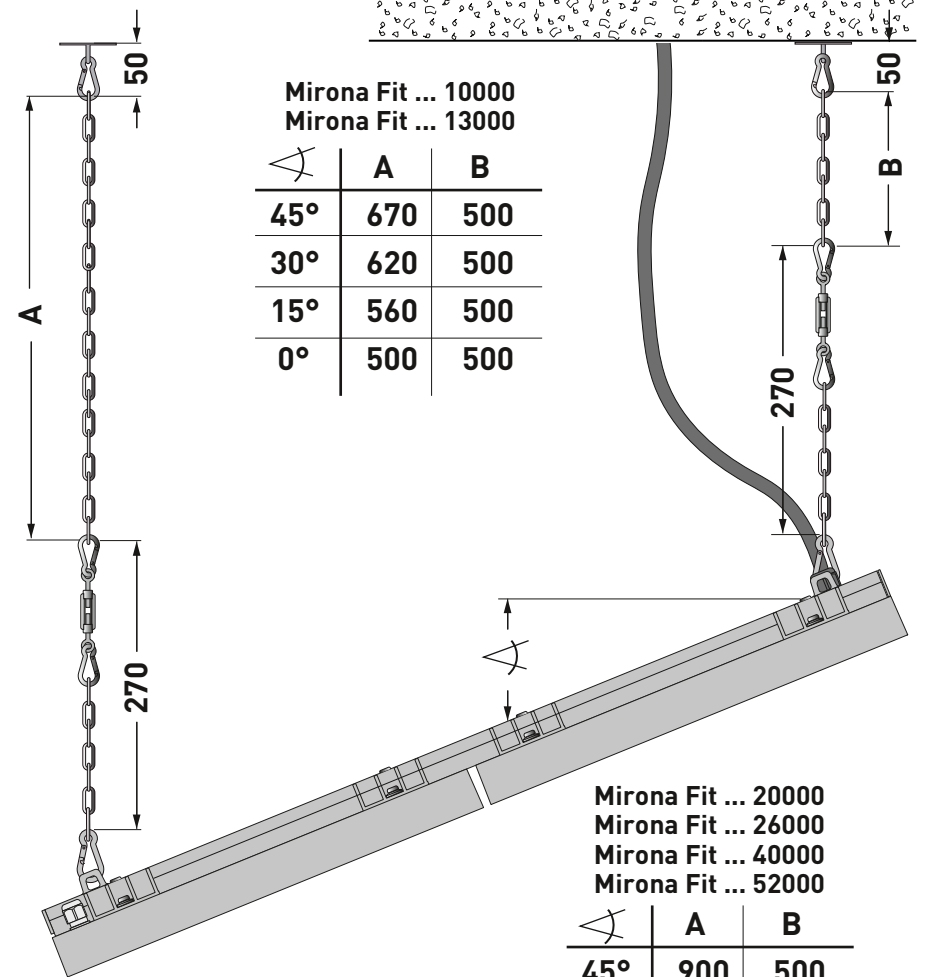

Mirona Fit ... 10000  
Mirona Fit ... 13000

∠	A	B
45°	670	500
30°	620	500
15°	560	500
0°	500	500

Mirona Fit ... 20000  
Mirona Fit ... 26000  
Mirona Fit ... 40000  
Mirona Fit ... 52000

∠	A	B
45°	900	500
30°	780	500
15°	640	550
0°	500	500

- de Zubehör
- en Accessories
- fr Accessoires
- it Accessori
- es Accesorios
- nl Toebehoren

TOC 68 883 00  
**Mirona Fit DSY K**

≈ kg  
**0,1**



- de Montage nur für Innenräume geeignet.
- en Mounting suitable only for indoor rooms.
- fr Montage ne convenant qu'à l'intérieur.
- it Montaggio adatto solo per interni.
- es Montaje sólo adecuado en interiores.
- nl Montage enkel geschikt voor binnenruimten.
- pl Montaż tylko w pomieszczeniach zamkniętych.

- de **Montage**
- en **Mounting**
- fr **Montage**
- it **Montaggio**
- es **Montaje**
- pl **Montage**

1

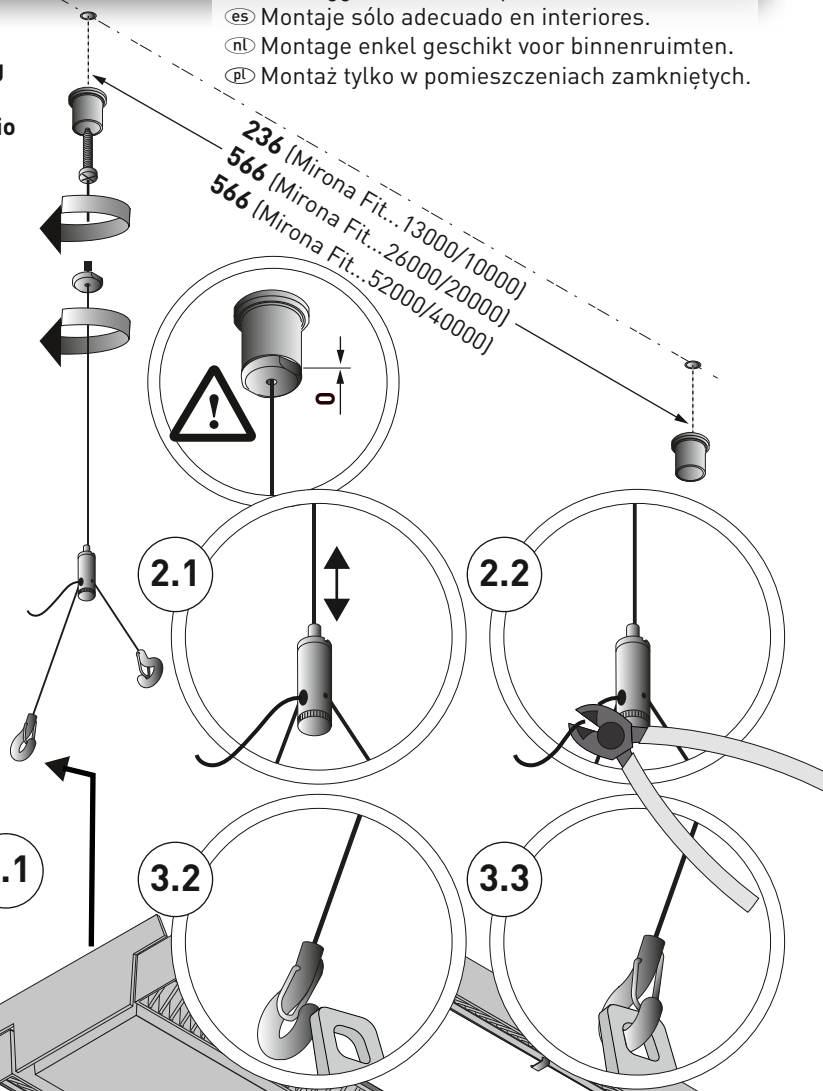

- de Zubehör
- en Accessories
- fr Accessoires
- it Accessori
- es Accesorios
- nl Toebehoren
- pl Akcesoria

TOC 68 884 00  
**Mirona Fit ZDP**

≈ kg  
**0,4**

- de **Montage**
- en **Mounting**
- fr **Montage**
- it **Montaggio**
- es **Montaje**
- pl **Montage**

**Mirona Fit ...13000 /26000**

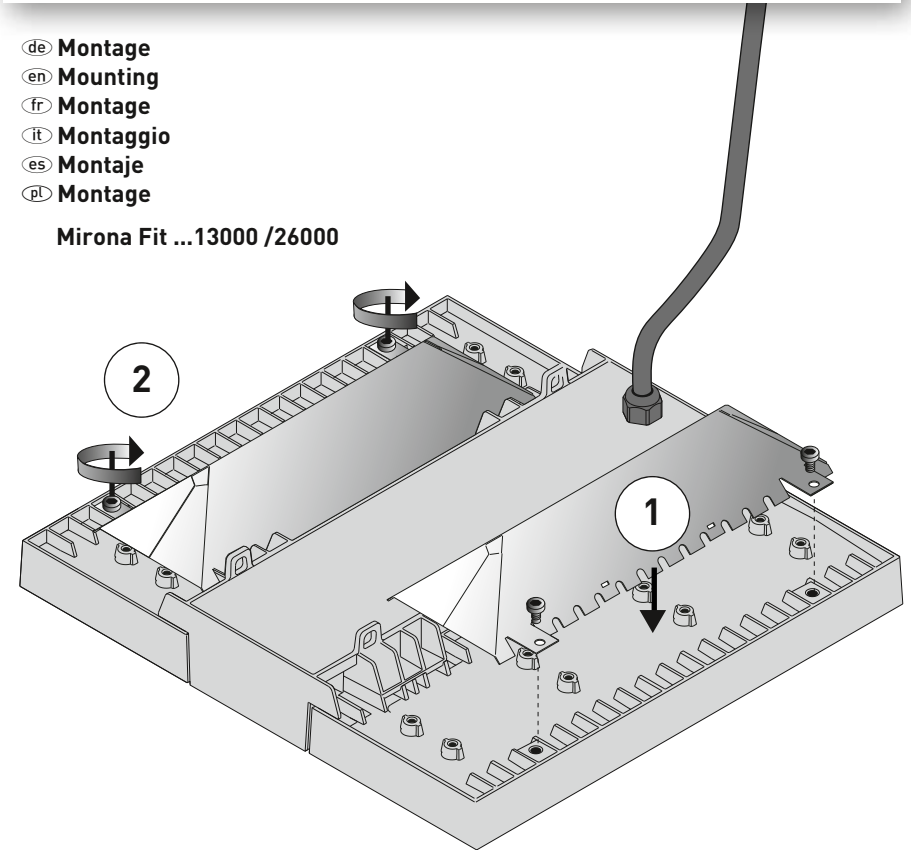



- de **Montage**
- en **Mounting**
- fr **Montage**
- it **Montaggio**
- es **Montaje**
- pl **Montaż**

**Mirona Fit ...13000 /26000 ESG**

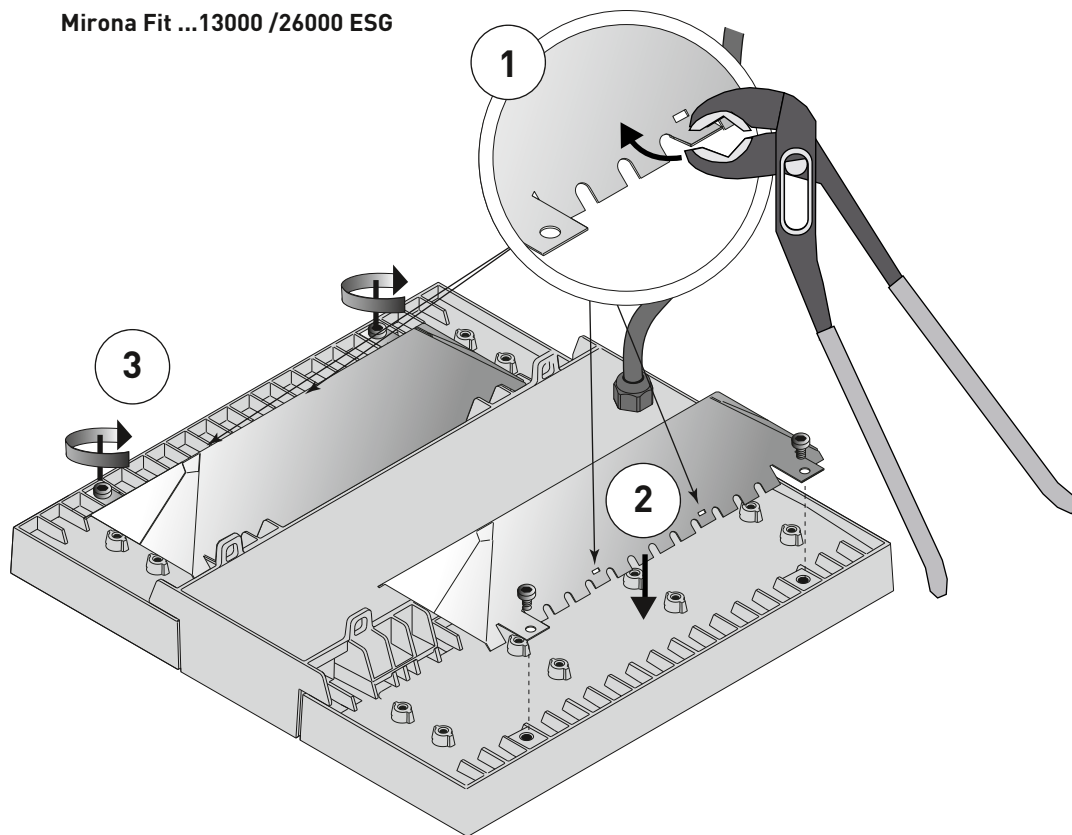

- de Reinigen Sie die Kunststoffteile mit leichter Seifenlösung, anschließend mit einem Antistatikum\* behandeln.
- en Clean the plastic parts with light soapy solution, then treat with static inhibitor\*.
- fr Nettoyez les pièces en plastique avec une solution légèrement savonneuse, puis traitez-le avec un produit antistatique\*.
- it Pulire le parti in plastica con una leggera soluzione di sapone, poi trattare con un antistatico\*.
- es Utilice una solución jabonosa poco concentrada para limpiar las partes de plástico y, a continuación, trátelos con un antiestático\*.
- nl Reinig de kunststof delen met mild zeepwater en behandel ze vervolgens met een antistatisch middel\*.
- pl Elementy z tworzywa sztucznego czyścić słabym roztworem mydła, a następnie zastosować środek antystatyczny\*.



\* z.B., e.g., p.ex., ad es., por ej., bijv., np.

PLEXIKLAR von Fa. Heinrich A. Anton, Süderstr.159 A, 20537 Hamburg

- de Zubehörmatrix
- en Accessory matrix
- fr Matrice d'accessoires
- it Matrice accessori
- es Matriz de accesorios
- nl Toebehorenmatrix
- pl Schemat wyposażenia dodatkowego

	Mirona Fit LED			Mirona Fit...ESG LED				Mirona Fit-TP LED			Mirona Fit-SPO LED...			Mirona Fit...+LLWS IS LED	
	lm			lm				lm			lm			lm	
	13.000	26.000	52.000	13.000	26.000	52.000		10.000	20.000	40.000	13.000	26.000	52.000	13.000	26.000
Mirona Fit AKY K	●	●	●	●	●	●		●	●	●				●	●
Mirona Fit DSY K	●	●	●	●	●	●		●	●	●				●	●
Mirona Fit AMB/13000/26000	●	●		●	●			●	●					●	●
Mirona Fit AMB/52000			●			●				●	●				
Mirona Fit AWB/13000/26000	●	●						●	●					●	●
Mirona Fit-SPO AMB/52000 **												●			
Mirona Fit ZDP *	● 1x	● 2x		● 1x	● 2x			● 1x	● 2x						

\*  
 de Lieferumfang pro Set: 2 Schutzbleche; benötigte Menge siehe Matrix. **Mirona Fit ZDP** ist in Kombination mit der Wandbefestigung **Mirona Fit AWB/13000/26000** nicht möglich.  
 en Scope of supply per set: 2 guard plates; see the matrix for the required quantity.  
**Mirona Fit ZDP** is not possible in combination with the wall fixing **Mirona Fit AWB/13000/26000**.  
 fr Étendue de la livraison par kit : 2 tôles de protection ; voir la matrice pour le nombre nécessaire. Il n'est pas possible de combiner **Mirona Fit ZDP** et la console murale **Mirona Fit AWB/13000/26000**.  
 it Volume di consegna per ogni kit: 2 lamiera di protezione; per il quantitativo richiesto vedi matrice. Una combinazione con il fissaggio a parete **Mirona Fit AWB/13000/26000** per **Mirona Fit ZDP** non è possibile.  
 es Volumen de suministro por set: 2 chapas de protección; véase la matriz para la cantidad necesaria. La **Mirona Fit ZDP** no puede combinarse con la fijación mural **Mirona Fit AWB/13000/26000**.  
 nl Leveringsomvang per set: 2 beschermkappen; vereiste hoeveelheid zie matrix. **Mirona Fit ZDP** kan niet worden gecombineerd met de wandbevestiging **Mirona Fit AWB/13000/26000**.  
 pl W każdym zestawie: 2 blachy ochronne; wymagana liczba patrz schemat wyposażenia dodatkowego. **Mirona Fit ZDP** nie jest możliwa w połączeniu z mocowaniem ściennym **Mirona Fit AWB/13000/26000**.

\*\*  
 de im Lieferumfang enthalten  
 en included in the scope of supply  
 fr inclus dans la livraison  
 it compreso nel volume di consegna  
 es está incluido en el volumen de suministro  
 nl bij de levering inbegrepen  
 pl w zestawie

- de Elektrischer Anschluss
- en Electrical connection
- fr Raccordement électrique
- it Allacciamento elettrico
- es Conexión eléctrica
- nl Elektrische aansluiting
- pl Podłączenie elektryczne

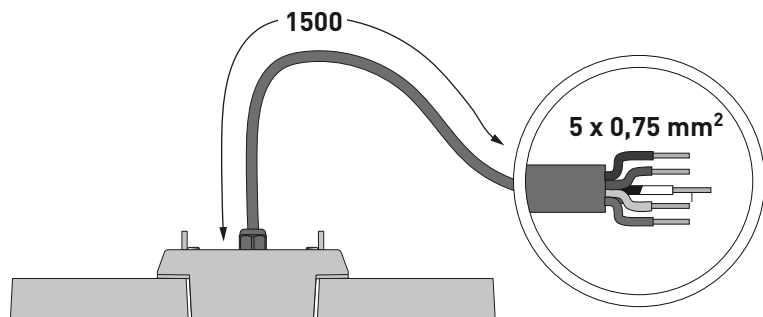

D2 / - (black)  
 D1 / + (grey)  
 PE (green/yellow)  
 N (blue)  
 L (brown)

de Leuchte nur mit unbeschädigter Anschlussleitung betreiben.

#### WARNING – Risiko eines elektrischen Schlages!



Beschädigte Anschlussleitungen müssen vom Hersteller oder einem Servicepartner getauscht werden.

Zum Anschluss der Leuchte sind ein Abzweigkasten IP65 von min. 80 x 80 aus Isoliermaterial und 5x Anschlussklemme Typ Wago 224 oder gleichwertig erforderlich. Achten Sie auf die korrekte Verlegung der Zuleitung, sodass keine Feuchtigkeit eindringen kann.

en Only operate the luminaire with an intact connection cable.

#### WARNING – risk of electric shock!



Damaged connection cables must be exchanged by the manufacturer or a service partner.

For luminaire connection, an IP65 junction box with min. 80 x 80 of insulating material and 5x connection terminals of type Wago 224 or identical model are required. Observe correct cable routing to prevent the ingress of moisture.

fr N'utilisez le luminaire qu'avec un câble d'alimentation intact.

#### AVERTISSEMENT : risque d'électrocution !



Seul le fabricant ou un partenaire de service pourront se charger de l'échange de câbles d'alimentation endommagés.

Pour raccorder le luminaire, vous avez besoin d'une boîte de dérivation IP65 aux dimensions minimales 80 x 80 en matériau isolant et de 5 borniers de raccordement de type Wago 224 ou équivalent. Le câble d'alimentation doit être posé correctement afin d'éviter toute pénétration d'humidité.

it Utilizzare l'apparecchio solo se il cavo di allacciamento non riporta danni.

#### AVVERTENZA: rischio di scarica elettrica!



Cavi di allacciamento danneggiati devono essere sostituiti dal produttore o da un partner di assistenza.

Per l'allacciamento dell'apparecchio sono richiesti una cassetta di diramazione IP65 di almeno 80 x 80 in materiale isolante e 5 morsettiere tipo Wago 224 o equivalenti. Fare attenzione alla posa corretta del cavo di alimentazione, così da evitare la penetrazione di umidità.

es La luminaria solamente debe ponerse en funcionamiento si el cable eléctrico no está dañado.

#### ADVERTENCIA – ¡Riesgo de choque eléctrico!



Los cables eléctricos dañados deben ser sustituidos por el fabricante o un servicio autorizado.

Para conectar la luminaria son necesarias una caja de derivación IP65 de 80 x 80 como mínimo de material aislante y 5x bornes de conexión tipo Wago 224 o similar. Preste atención en la correcta colocación del cable de alimentación para que no pueda entrar humedad.

nl Gebruik de armatuur alleen als de aansluitleiding in perfecte staat verkeert.

#### WAARSCHUWING – risico van een elektrische schok!



Een beschadigde aansluitleiding moet worden vervangen door de fabrikant of een van zijn servicepartners. Het aansluiten van de armatuur vereist een aftakkast IP65 van min. 80 x 80 uit isolatiemateriaal en 5 aansluitklemmen van het type Wago 224 of gelijkwaardig. Zorg ervoor dat de kabels correct gelegd zijn, zodat er geen vocht kan binnendringen.

Ⓟ Oprawę użytkować tylko z nieuszkodzonym przewodem podłączeniowym.

### **OSTRZEŻENIE – Niebezpieczeństwo porażenia prądem elektrycznym!**



Wymianę uszkodzonych przewodów podłączeniowych należy zlecić producentowi lub partnerowi serwisowemu.

Do podłączenia oprawy wymagana jest puszka rozgałęźna IP65 min. 80 x 80 z materiału izolacyjnego i 5 kostek przyłączeniowych typu Wago 224 lub ich odpowiedników.

Zwrócić uwagę na prawidłowe ułożenie kabla, tak aby uniemożliwić przenikanie wilgoci.

Ⓝ Bewahren Sie diese Anleitung auf für zukünftige Wartungsarbeiten oder Demontage.

Wichtige Informationen zur Energieeffizienz von TRILUX-Leuchten sowie zur Leuchtenwartung und -entsorgung finden Sie im Internet:

**[www.trilux.com/eg245](http://www.trilux.com/eg245)**

Ⓝ Keep these instructions for future maintenance work or disassembly.

For important information on the energy efficiency of TRILUX luminaires and on maintaining and disposing of luminaires, go to this Internet site:

**[www.trilux.com/ec245](http://www.trilux.com/ec245)**

Ⓝ Veuillez conserver ce manuel d'utilisation pour le démontage ou pour les travaux de maintenance ultérieurs.

Vous avez la possibilité de consulter des informations importantes concernant l'efficacité énergétique des luminaires TRILUX ainsi que l'entretien et l'élimination des luminaires sur le site Internet :

**[www.trilux.com/ec245](http://www.trilux.com/ec245)**

Ⓝ Conservare le presenti istruzioni per futuri lavori di manutenzione o smontaggio. Per informazioni importanti sull'efficienza energetica degli apparecchi TRILUX e sulla manutenzione e smaltimento di apparecchi si rimanda a:

**[www.trilux.com/ec245](http://www.trilux.com/ec245)**

Ⓝ Conserve estas instrucciones por si tiene que llevar a cabo trabajos de mantenimiento o desmontaje más adelante.

En **[www.trilux.com/ec245](http://www.trilux.com/ec245)** encontrará información sobre la eficiencia energética de las luminarias de TRILUX y sobre su mantenimiento y eliminación.

Ⓝ Bewaar deze handleiding voor toekomstige onderhoudswerkzaamheden of voor latere demontage.

Belangrijke informatie over de energie-efficiëntie van TRILUX-armaturen evenals informatie over onderhoud en afvoer van armaturen vindt u terug op het internet:

**[www.trilux.com/ec245](http://www.trilux.com/ec245)**

Ⓝ Instrukcję należy przechowywać na potrzeby przyszłych prac konserwacyjnych lub demontażu.

Ważne informacje dotyczące wydajności energetycznej opraw TRILUX oraz ich konserwacji i utylizacji znaleźć można w internecie pod adresem:

**[www.trilux.com/eg245](http://www.trilux.com/eg245)**

